

# NM4, NMS4

Моноблочные центробежные насосы  
n ≈ 1450 об./мин.



Электронасосы серии NM4, B-NM4, NMS4, B-NMS4, соответствуют европейскому регламенту N. 547/2012.

### Конструкционные материалы

Составная часть	NM4, NMS4	B-NM4, B-NMS4
Корпус насоса	Чугун	Бронза
Соединит. часть NM4	GJL 200 EN 1561	G-Cu Sn 10 EN 1982
Крышка корпуса NMS4	Чугун GJL 200 EN 1561	
Соединит. часть NMS4	Чугун GJL 200 EN 1561	
Рабочее колесо	Чугун	Бронза
	GJL 200 EN 1561	G-Cu Sn 10 EN 1982
Вал	Латунь P- Cu Zn 40 Pb 2 UNI 5705	
	для мод. NM4 25/125 - 25/160 - 25/200- NM4 32/16 - 32/20 - 40/20	
	сталь AISI 303 До 1,1 кВт	сталь Cr-Ni-Mo
Мех. уплотнение	Уголь – керамика – NBR	
	Сталь Fe 430B UNI 7070	

### Конструкция

Центробежные моноблочные насосы с прямым подсоединением двигатель–насос и общим валом до 15 кВт, конструкция для стандартных двигателей IEC с интегрированным упорным подшипником от 18,5 до 75 кВт (конструкция Stub-shaft). Корпус насоса с осевым всасывающим патрубком и верхним радиальным подающим раструбом; основные размеры и тех. характеристики в соответствии со стандартом EN 733 с другими дополнительными размерами.

NM(S)4: Версия с корпусом насоса и соединительной частью из чугуна.  
B-NM(S)4: Версия с корпусом насоса и соединительной частью / крышкой из бронзы. Бронзовые насосы поставляются полностью окрашенными.

### Раструбы

Размер	Раструб
NM4 25/125, 25/160, 25/200	Резьбовые по стандарту ISO 228
с NM4 32/16 до NM4 150/400	Фланцы EN 1092-2, PN 10

### Контрфланцы (по требованию)

Размеры	Фланцы
с NM4 32/16 до NM4 50/25	Резьбовые фланцы EN 1092-1, PN 16
с NM4 65/16 до NM4 150/400	Фланцы, свариваемые внахлестку по стандарту EN 1092-1, PN 10

### Применение

- Перекачка чистых жидкостей, не содержащих абразивных примесей и не агрессивных для материалов, из которых изготовлен насос (содержание твердых частиц максимум 0,2%).
- Водоснабжение. – Использование в установках теплоснабжения, кондиционирования, охлаждения и циркуляции.
- Использование в бытовой и промышленной сфере.
- При необходимости, работа с пониженным уровнем шума. – Ирригация.

### Эксплуатационные ограничения

Температура жидкости от -10°C до +90°C.  
Температура окружающего воздуха не более 40°C.  
Манометрическая высота всасывания не более 7 м.  
Максимально допустимое конечное давление в корпусе насоса: 10 бар (16 бар для NM4 65/16 и NM4 80/16).  
Непрерывный режим эксплуатации.

### Электродвигатель

Индукционный 4-полюсный двигатель, 50 Гц, 1450 об./мин.  
NM4, NMS4: трехфазный до 3 кВт – 230/400 В (±10%);  
от 4 до 75 кВт – 400/690 В (±10%);  
Изоляция класса "F". Защитное устройство IP 54.  
Двигатель предрасположен для работы с инвертором то 1,1 кВт.  
Класс энергосбережения IE2 для трехфазных двигателей мощностью от 0,75 кВт до 5,5 кВт, IE3 от 7,5 кВт.  
Конструкция в соответствии со стандартом EN 60034-1; EN 60034-30.

### Специальные исполнения под заказ

- другие напряжения. – частота 60 Гц (см. каталог для частоты 60 Гц).
- с защитным устройством IP 55. – специальные мех. уплотнения.
- для среды с более высокой или более низкой температурой.
- двигатель предрасположен для работы с инвертором до 0,75 кВт.

### Область применения n ≈ 1450 об./мин.

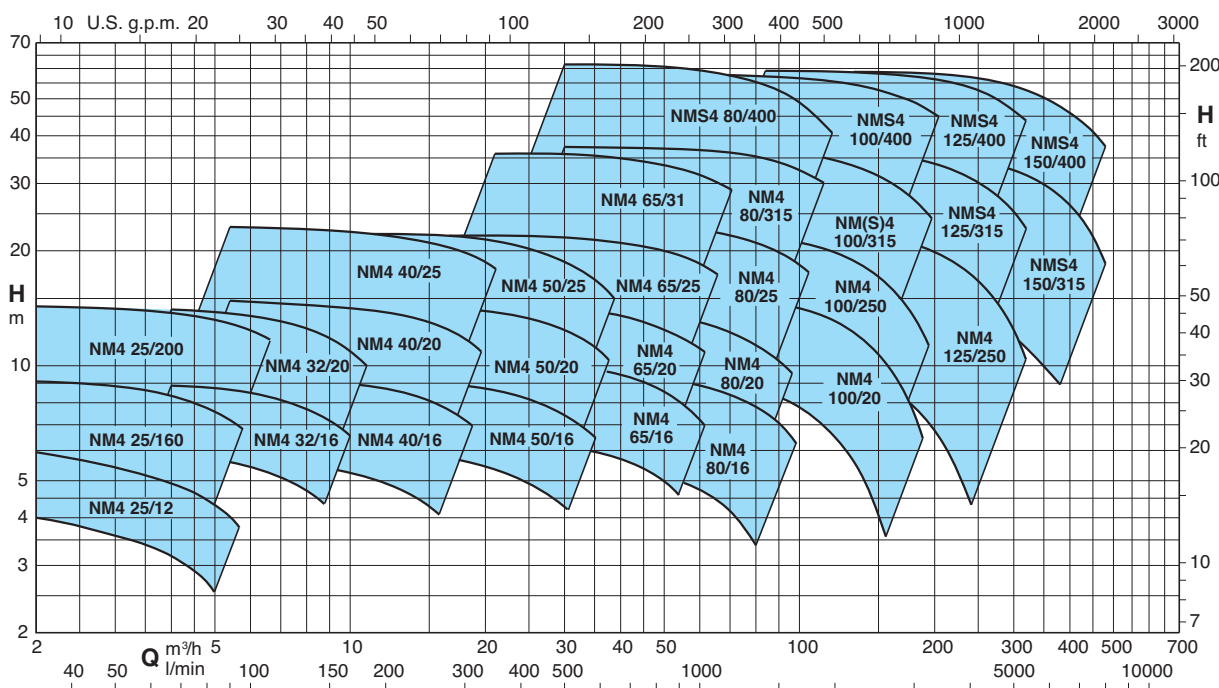

### Тех. характеристики $n \approx 1450$ об./мин.

B - NM4	NM4	P <sub>2</sub>		Q m³/h																				
		kW	HP		1	1,2	1,5	1,89	2,4	3	3,6	4,2	4,8	5,4	6	6,6	7,5	8,4	9,6	10,8	12	13,2	15	
				l/min	16	20	25	31,5	40	50	60	70	80	90	100	110	125	140	160	180	200	220	250	
B- NM4 25/160BE	NM4 25/12A/A	0,25	0,34	H m	6,1	6,05	6	5,9	5,8	5,5	5,2	4,8	4,4	3,9	3,3									
B- NM4 25/160AE	NM4 25/160BE	0,37	0,5		7,7	7,65	7,6	7,55	7,5	7,2	6,9	6,6	6,1	5,5	4,6	3,6								
B- NM4 25/200C/A	NM4 25/200C/A	0,37	0,5		9,2	9,15	9,1	9,05	9	8,7	8,5	8,2	7,8	7,2	6,5	5,6	3,7							
B- NM4 25/200B/A	NM4 25/200B/A	0,55	0,75		11,5	11,4	11,4	11,3	11,2	11,1	10,9	10,7	10,5	10,2	9,9	9,5	8,7	7,8	6,2	4,1				
B- NM4 25/200A/B	NM4 25/200A/B	0,75	1		13,2	13,2	13,2	13,1	13,1	13	12,9	12,7	12,5	12,3	12	11,6	11,1	10,4	9,1	7,4	4,8			
					14,5	14,5	14,5	14,5	14,5	14,4	14,3	14,2	14	13,8	13,6	13,3	12,8	12,2	11,2	9,7	7,5	4,1		

B - NM4	NM4	P <sub>2</sub>		Q m³/h																				
		kW	HP		2,4	3	3,6	4,8	5,4	6	7,5	8,4	9,6	10,8	12	13,2	15	16,8	18,9	21	24	27	30	
				l/min	40	50	60	80	90	100	125	140	160	180	200	220	250	280	315	350	400	450	500	
B-NM4 32/16B	NM4 32/16BE	0,37	0,5	H m	7,6	7,5	7,4	7,2	7,1	6,9	6,3	5,9	5,2	4,2										
B-NM4 32/16A	NM4 32/16AE	0,37	0,5		9	8,95	8,9	8,7	8,6	8,5	7,9	7,5	6,8	6	5,1									
B-NM4 32/20B	NM4 32/20BE	0,55	0,75		12,5	12,4	12,3	12	11,8	11,6	10,6	10	8,9	7,6	6,2	4,7								
B-NM4 32/20A/A	NM4 32/20A/A	0,75	1		14,3	14,2	14,1	13,9	13,7	13,5	12,9	12,3	11,3	10,2	8,9	7,5								
B-NM4 40/16C	NM4 40/16C/A	0,37	0,5						6,1	6	5,9	5,8	5,6	5,4	5,2	5	4,5	3,9	3,1	2,3				
B-NM4 40/16B	NM4 40/16B/A	0,55	0,75						7,6	7,6	7,6	7,6	7,3	7,1	6,9	6,6	6,3	5,7	5	4	2,7			
B-NM4 40/16A/A	NM4 40/16A/B	0,75	1						9,6	9,6	9,6	9,4	9,3	9,1	9	8,8	8,4	7,9	7,2	6,4	5,1	3,5		
B-NM4 40/20B/A	NM4 40/20B/A	1,1	1,5						13	12,9	12,7	12,6	12,4	12,2	12	11,5	10,8	10	8,6	7				
B-NM4 40/20A/A	NM4 40/20A/A	1,1	1,5						14,8	14,7	14,5	14,4	14,2	14	13,8	13,6	13	12,2	11,3	10				
B-NM4 40/25C/B	NM4 40/25C/B	1,5	2						17,4	17,3	17,2	17	16,8	16,6	16,3	16	15,1	13,8	12,1	10,4	7,2	2,8		
B-NM4 40/25B/B	NM4 40/25B/B	2,2	3						21,4	21,5	21,3	21,2	21	20,9	20,8	20,5	20	19,5	18,3	16,4	13,3	10	5	
B-NM4 40/25A/B	NM4 40/25A/B	3	4						22,9	22,8	22,9	22,8	22,5	22,5	22,2	22	21,8	21,4	20,4	18,9	16	12,6	8	

B - NM4	NM4	P <sub>2</sub>		Q m³/h																				
		kW	HP		10,8	12	13,2	15	16,8	18,9	21	24	27	30	33	37,8	42	48	54	60	66	75	84	
				l/min	180	200	220	250	280	315	350	400	450	500	550	630	700	800	900	1000	1100	1250	1400	
B-NM4 50/16B/A	NM4 50/16B/B	1,1	1,5	H m	8,2	8,2	8,2	8,1	8	7,8	7,6	7,2	6,7	6,2	5,5	4,4	3,3							
B-NM4 50/16A/A	NM4 50/16A/B	1,1	1,5		9,6	9,6	9,6	9,5	9,5	9,3	9,1	8,8	8,3	7,8	7,2	6,1	4,9	3,1						
	NM4 50/20C/B	1,1	1,5		11,8	11,8	11,7	11,7	11,5	11,3	10,9	10,4	9,8	9	8,1	6,3	4,7							
	NM4 50/20B/B	1,5	2		13,4	13,4	13,4	13,3	13,1	12,9	12,6	12,1	11,5	10,8	9,9	8,2	6,4	3,7						
	NM4 50/20A/B	2,2	3		14,9	14,9	14,9	14,9	14,8	14,6	14,4	14	13,4	12,8	12	10,4	8,6	6						
B-NM4 50/25D/A	NM4 50/25D/A	2,2	3		14,5	14,4	14,3	14	13,7	13,4	13	12,2	11,2	9,7	8,1	5,4	2,3							
B-NM4 50/25C/B	NM4 50/25C/B	2,2	3		17,8	17,8	17,7	17,5	17,2	16,8	16,4	15,7	14,9	13,8	12,4	9,7	6,8							
B-NM4 50/25B/B	NM4 50/25B/B	3	4		20,7	20,7	20,7	20,6	20,4	20	19,5	18,9	18,2	17,1	15,9	13,2	10,6	5,8						
B-NM4 50/25A/B	NM4 50/25A/B	4	5,5		22,7	22,7	22,6	22,5	22,4	22,1	21,6	21	20,2	19,4	18,3	16,4	13,6	9						
B-NM4 65/16C/B	NM4 65/16C/B	1,1	1,5								6	6	5,9	5,9	5,9	5,7	5,5	5,2	4,7	4				
B-NM4 65/16B/B	NM4 65/16B/B	1,1	1,5								7,2	7,1	7,1	7	7	6,8	6,6	6,3	5,8	5,2	4,5			
B-NM4 65/16A/B	NM4 65/16A/B	1,5	2								8,8	8,8	8,7	8,7	8,6	8,5	8,3	8	7,6	7,1	6,4	5,2		
B-NM4 65/16S	NM4 65/16S	2,2	3								10,2	10,2	10,1	10,1	10	9,9	9,7	9,4	9,1	8,6	8	7	5,7	
	NM4 65/20B/A	2,2	3								11,9	11,8	11,7	11,6	11,4	11,1	10,8	10,2	9,5	8,7	7,8	6,2	4,3	
	NM4 65/20A/A	3	4								14,1	14	13,9	13,8	13,7	13,4	13,1	12,6	11,9	11,1	10,2	8,8	7,2	
	NM4 65/25B/A	4	5,5								18	17,9	17,8	17,7	17,6	17,3	16,9	16,3	15,4	14,4	13,1	10,8	8,5	
	NM4 65/25A/B	5,5	7,5								21,9	21,8	21,7	21,6	21,5	21,2	20,8	20,2	19,5	18,5	17,5	15,4	12,8	
	NM4 65/31C/B	5,5	7,5								25,8	25,7	25,5	25,3	25	24,4	23,8	22,8	21,5	20	18,2	15	11	
	NM4 65/31B/B	7,5	10								31	31	30,9	30,8	30,6	30,2	29,7	28,8	27,8	26,5	25	22,2	18,6	
	NM4 65/31A/B	9,2	12,5								35,9	35,9	35,8	35,7	35,5	35,1	34,6	33,8	32,8	31,6	30,2	27,8	25	

B-NMS4	NM4 - NMS4	P <sub>2</sub>		Q m³/h																				
		kW	HP		30	33	37,8	42	48	54	60	66	75	84	96	108	120	132	150	168	180	192	210	
				l/min	500	550	630	700	800	900	1000	1100	1250	1400	1600	1800	2000	2200	2500	2800	3000	3200	3500	
	NM4 80/16C/B	1,1	1,5	H m	6,1	6,1	5,9	5,8	5,5	5,2	4,9	4,6	4	3,3										
	NM4 80/16B/B	1,5	2		7,8	7,7	7,6	7,5	7,3	7	6,8	6,4	5,9	5,2	4,1									
	NM4 80/16A/B	2,2	3		10	10	9,9	9,8	9,7	9,5	9,3	9	8,5	8	7	5,9								
	NM4 80/20C/A	2,2	3		10,3	10,2	10,1	10	9,8	9,5	9,1	8,6	7,7	6,6	4,6									
	NM4 80/20B/A	3	4		12,1	12	11,9	11,8	11,7	11,4	11,1	10,6	9,8	9	7,5	5,7								
	NM4 80/20A/A	4	5,5		13,9	13,8	13,7	13,6	13,5	13,3	13	12,6	11,8	11	9,6	7,9								
	NM4 80/25C/A	4	5,5		16,9	16,8	16,7	16,6	16,3	15,9	15,4	14,8	13,9	12,7	11,1	9,3	7,2							
	NM4 80/25B/B	5,5	7,5		20,7	20,6	20,5	20,4	20,3	20	19,6	19,1	18,2	17,1	15,4	13,5	11,4	9*						
	NM4 80/25A/B	7,5	10		23,7	23,7	23,6	23,5	23,3	23	22,7	22,2	21,5	20,5	19	17,2	15,1	12,7*						
	NM4 80/31C/B	9,2	12,5		28,8	28,8	28,7	28,6	28,3	27,9	27,4	26,8	25,8	24,6	22,6	20,4	17,8	15*						
B-NMS4 80/315B/A	NM4 80/31B	11	15		32,3	32,3	32,2	32,1	31,9	31,6	31,2	30,7	29,8	28,8	27	25,1	22,9	20*						
B-NMS4 80/315A/A	NM4 80/31A	15	20		37,4	37,4	37,3	37,2	37,1	37	36,7	36,3	35,6	34,7	33,2	31,3	29	26,4*						
B-NMS4 80/400C/A	NMS4 80/400C/A	18,5	25		46,5	46,3	46,1	45,8	45,2	44,5	43,5	42,4	40	37,2	32,5	26,2	18,5							
B-NMS4 80/400B/A	NMS4 80/400B/A	22	30		54	53,8	53,6	53,3	53	52,4	51,6	50,6	48,7	46,1	42	36,5	29,5	21*						
B-NMS4 80/400A/A	NMS4 80/400A/A	30	40	61,5	61,4	61,3	61,1	60,8	60,2	59,4	58,4	56,5	54	50,5	45,5	40	32,5*							

### Тех. характеристики $n \approx 1450$ об./мин.

B-NMS4	NM4 - NMS4	P <sub>2</sub>		Q m <sup>3</sup> /h l/min	H m																			
		kW	HP		48	54	60	66	75	84	96	108	120	132	150	168	180	192	210	240	270	300	330	
					800	900	1000	1100	1250	1400	1600	1800	2000	2200	2500	2800	3000	3200	3500	4000	4500	5000	5500	
	NM4 100/20C/A	3	4	9,4	9,3	9,2	9,1	8,9	8,5	8	7,3	6,5	5,6	4										
	NM4 100/20B/A	4	5,5	12	11,9	11,8	11,7	11,5	11,2	10,7	10	9,3	8,4	6,7	4,5									
	NM4 100/20A/B	5,5	7,5	15,2	15,2	15,1	15	14,9	14,7	14,3	13,8	13,1	12,2	10,7	9	7,5*	6*							
	NM4 100/25B/B	7,5	10	19,5	19,5	19,4	19,3	19	18,7	18,2	17,5	16,6	15,6	13,8	11,7	10	8,4	5,5						
	NM4 100/25A/B	9,2	12,5	22,3	22,3	22,2	22,1	21,9	21,7	21,2	20,5	19,8	18,8	17,1	15	13,4	11,7	8,9						
B-NMS4 100/315C/A	NM4 100/31C	11	15	26,9	26,9	26,8	26,6	26,2	25,7	24,9	23,8	22,7	21,3	18,9	15,9	13,7	11,3*							
B-NMS4 100/315B/A	NM4 100/31B	15	20	31,5	31,5	31,4	31,3	31,2	30,8	30,2	29,3	28,2	26,9	24,6	21,8	19,8	17,6*	14*						
B-NMS4 100/315A/A	NMS4 100/315A/A	18,5	25	36,9	36,9	36,8	36,7	36,6	36,4	36	35,3	34,5	33,4	31,4	29	27,2	25,3*	22,2*						
B-NMS4 100/400C/A	NMS4 100/400C/A	22	30	41,3	41,2	41,1	41	40,7	40,4	39,8	39	38	36,5	34	31	28,7	26							
B-NMS4 100/400B/A	NMS4 100/400B/A	30	40	50,2	50,1	50	49,9	49,7	49,4	48,8	48	47,1	46	44	41,3	39,5	37	33,5*						
B-NMS4 100/400A/A	NMS4 100/400A/A	37	50	58,2	58,1	58	57,9	57,8	57,6	57,2	56,3	55,7	54,5	52,7	50,5	49	47	44*						

3

B-NMS4	NM4 - NMS4	P <sub>2</sub>		Q m <sup>3</sup> /h l/min	H m																		
		kW	HP		84	96	108	120	132	150	168	180	192	210	240	270	300	330	360	390	420	450	480
					1400	1600	1800	2000	2200	2500	2800	3000	3200	3500	4000	4500	5000	5500	6000	6500	7000	7500	8000
	NM4 125/25E/B	5,5	7,5	11	10,8	10,5	10,1	9,7	9,1	8,3	7,8	7,2	6,2	4,4									
	NM4 125/25D/B	7,5	10	14	13,9	13,7	13,4	13	12,4	11,6	11	10,4	9,4	7,4	5,1								
	NM4 125/25C/B	9,2	12,5	16,7	16,6	16,4	16,2	15,9	15,4	14,6	14,1	13,5	12,5	10,4	8,2	5,8							
B-NMS4 125/250B/A	NM4 125/25B	11	15	19,3	19,2	19,1	18,9	18,7	18,2	17,5	17	16,3	15,3	13,3	10,9	8,2							
B-NMS4 125/250A/A	NM4 125/25A	15	20	22,7	22,7	22,6	22,4	22,2	21,8	21,2	20,8	20,1	19,3	17,4	15	12,4	9,3						
B-NMS4 125/315C/A	NMS4 125/315C/A	18,5	25	27,9	27,8	27,7	27,6	27,2	26,5	25,6	24,9	24	22,8	20,2	17	13,5	9,5*						
B-NMS4 125/315B/A	NMS4 125/315B/A	22	30	31,8	31,7	31,6	31,5	31,1	30,6	29,7	29,1	28,5	27,3	24,9	22	18,5	14,3*						
B-NMS4 125/315A/A	NMS4 125/315A/A	30	40	36,8	36,8	36,7	36,6	36,4	35,9	35,2	34,7	34,2	33,2	31	28,4	25,3	21,6*						
B-NMS4 125/400C/A	NMS4 125/400C/A	37	50	45,4	45,3	45,2	45,1	44,9	44,4	43,7	43	42	40	37	33	28,5*	23,5*						
B-NMS4 125/400B/A	NMS4 125/400B/A	45	60	51,4	51,3	51,2	51,1	50,9	50,4	49,7	49	48,2	46,8	44	40,5	36*	31,5*						
B-NMS4 125/400A/A	NMS4 125/400A/A	55	75	59,2	59,1	59	58,9	58,7	58,2	57,7	57,2	56,7	55,7	53,5	50,5	46,5*	42,5*						
B-NMS4 150/315D/A	NMS4 150/315D/A	18,5	25					22,8	22,6	22,3	22	21,7	21,1	20	18,6	17	15,1	13	10,6	8*			
B-NMS4 150/315C/A	NMS4 150/315C/A	22	30					25,6	25,4	25,1	24,9	24,7	24,2	23,3	22	20,4	18,5	16,5	14,1	11,6*	8,9*		
B-NMS4 150/315B/A	NMS4 150/315B/A	30	40					30,6	30,6	30,5	30,3	30,1	29,7	29	27,9	26,5	24,9	23	20,8	18,3*	15,4*		
B-NMS4 150/315A/A	NMS4 150/315A/A	37	50					35,6	35,6	35,5	35,4	35,3	35,2	34,6	33,7	32,5	31	29,2	27,1	24,7*	21,8*	18,5*	
B-NMS4 150/400C/A	NMS4 150/400C/A	45	60					45	44,9	44,7	44,5	44	43,5	42,5	40,5	38,5	36	33,5	30,5	27*	23,5*	19,5*	
B-NMS4 150/400B/A	NMS4 150/400B/A	55	75					50,8	50,7	50,5	50,3	50	49,5	48,5	47	45	43	40,5	38	35*	32*	28,5*	
B-NMS4 150/400A/A	NMS4 150/400A/A	75	100					58,8	58,7	58,6	58,5	58,3	57,9	57	55,5	54	52	49,5	47	44*	41*	37,5*	

NM4 Стандартное исполнение.

P<sub>2</sub> Номинальная мощность двигателя.

\* Максимальная манометр. высота всасывания 1–2 м.

B-NM4 Исполнение из бронзы.

H Общая высота напора в м.

Допуски согласно стандарта UNI EN ISO 9906:2012.

### Номинальные параметры тока

P <sub>2</sub>		230 V Δ / 400 V Y		
kW	HP	In A	In A	IA/In
0,25	0,34	1,4	0,8	3,7
0,37	0,5	1,65	0,95	4,2
0,55	0,75	2,6	1,5	4,8
0,75	1	3,3	1,9	5,2
1,1	1,5	5	2,9	4,7
1,5	2	6	3,5	5
2,2	3	8,6	5	6,1
3	4	11,1	6,4	9

P <sub>2</sub>		400 V Δ / 690 V Y		
kW	HP	In A	In A	IA/In
4	5,5	8,3	4,8	9,3
5,5	7,5	12,5	7,2	7,7
7,5	10	16	9,2	9,4
9,2	12,5	19	11	9,3
11	15	22,5	13	6,9
15	20	29	16,7	7
18,5	25	34,5	19,9	6,4
22	30	40,5	23,4	6,7
30	40	55	31,8	6,7
37	50	67	38,5	6,8
45	60	81	46,8	6,9
55	75	96	55,4	7,5
75	100	130	75	6,8

P<sub>2</sub> Номинальная мощность двигателя.

IA/In Пиковая сила тока/Номинальная сила тока

Характеристические кривые  $n \approx 1450$  об./мин.

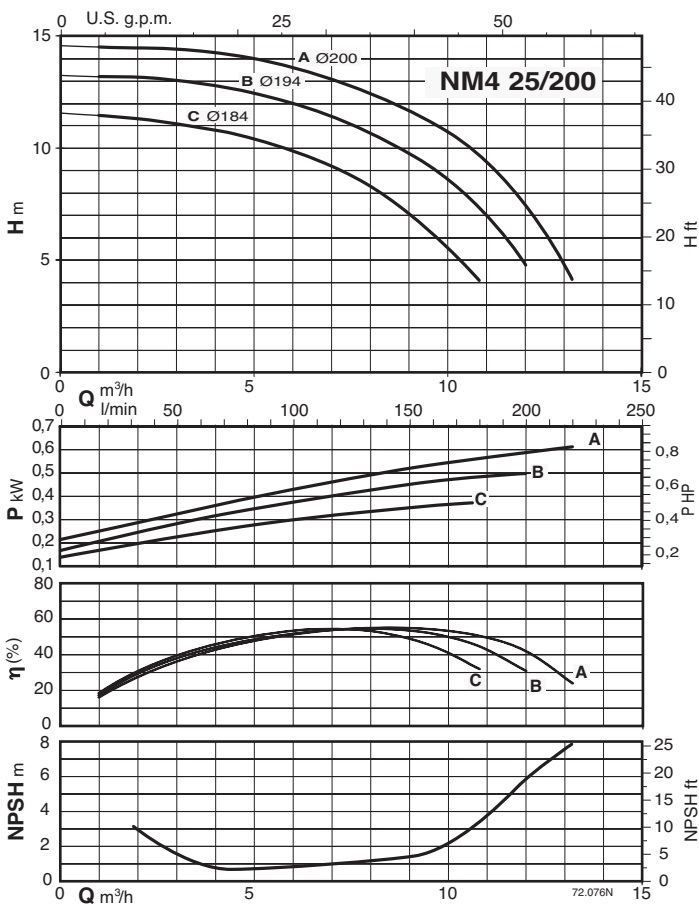
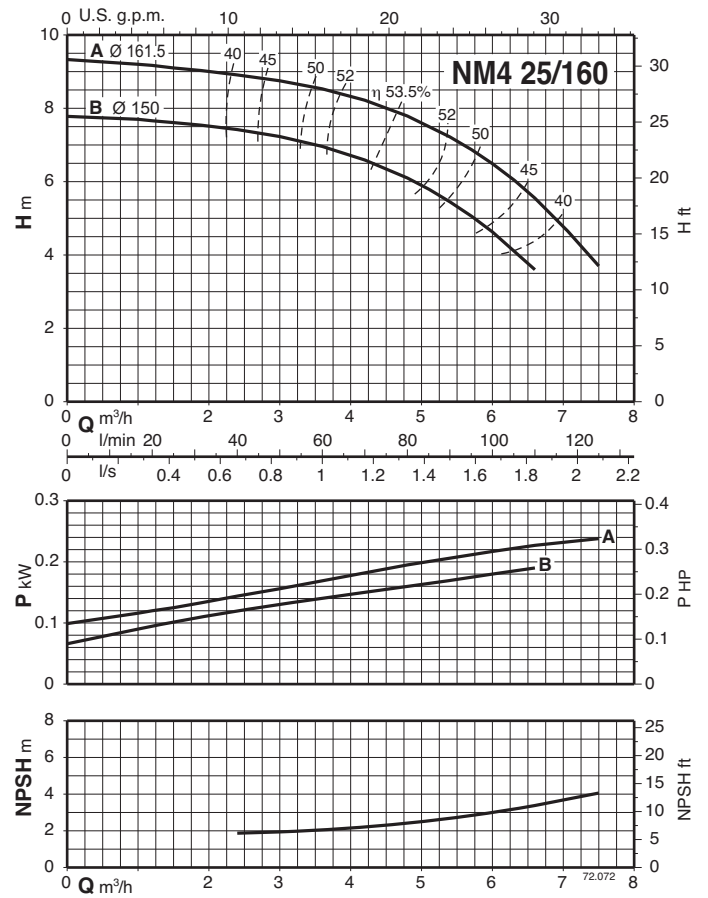
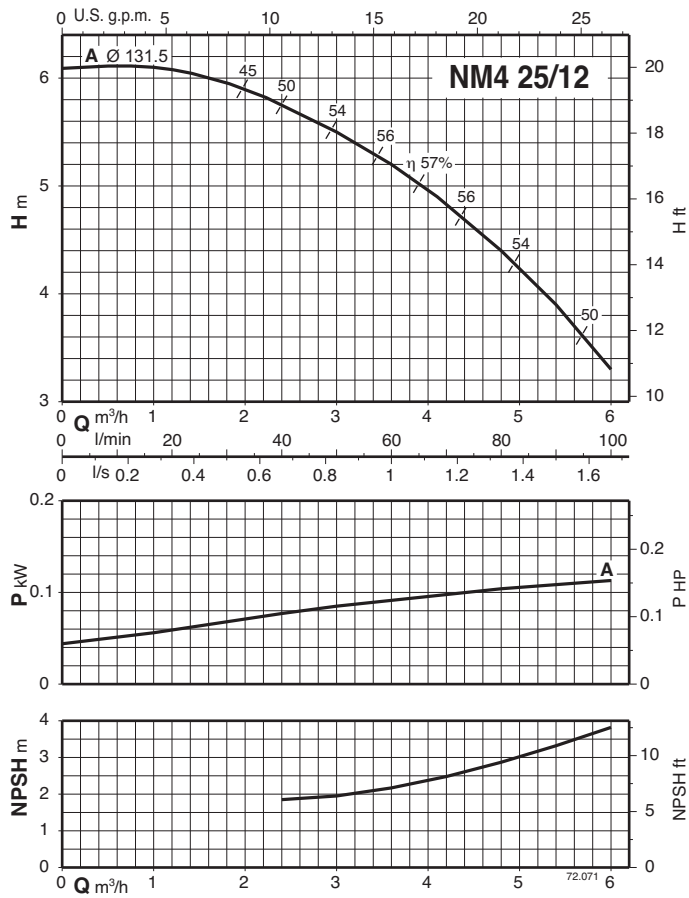

Характеристические кривые  $n \approx 1450$  об./мин.

3

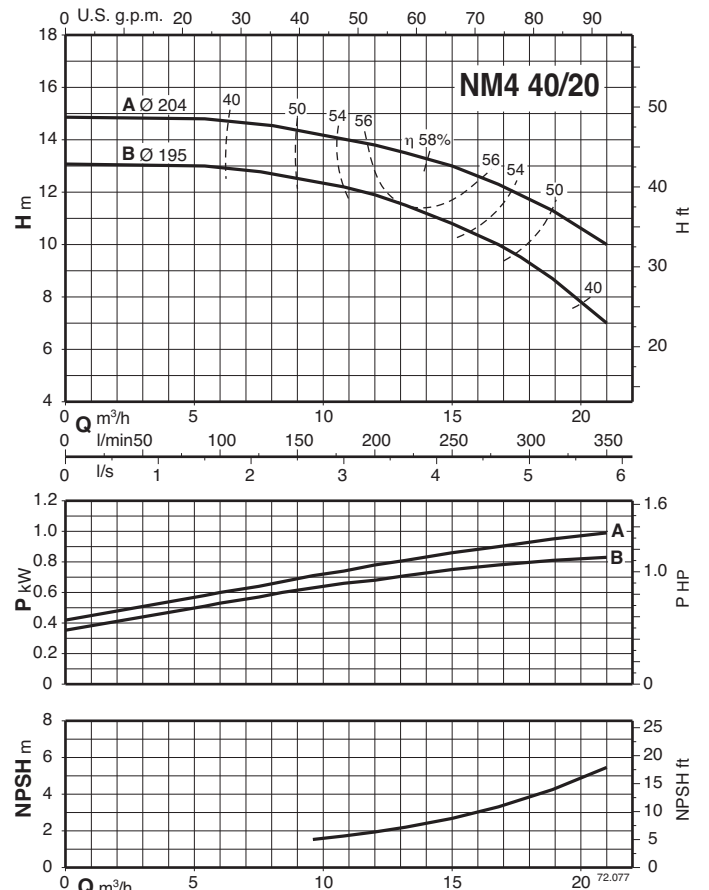
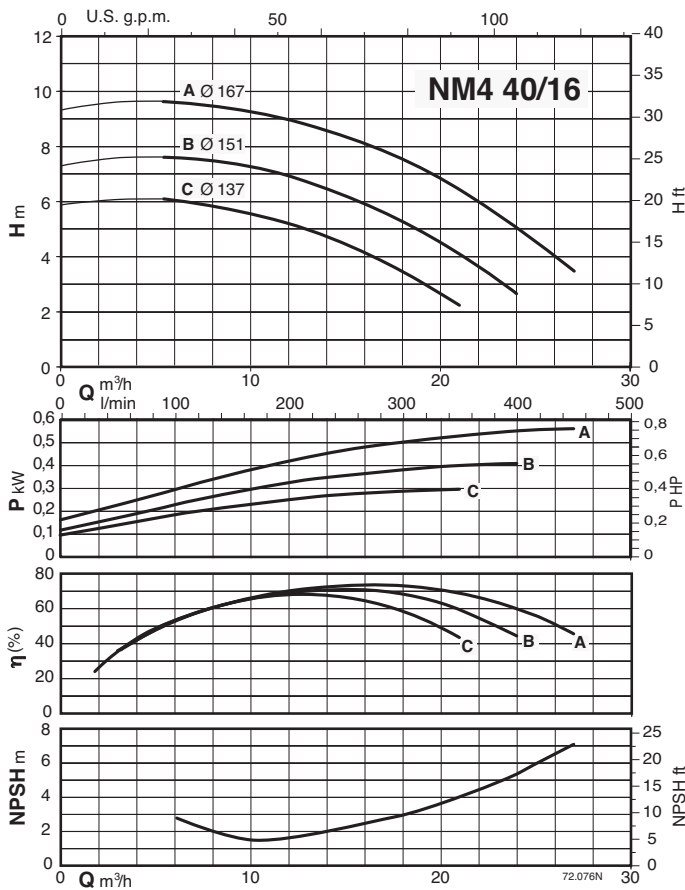
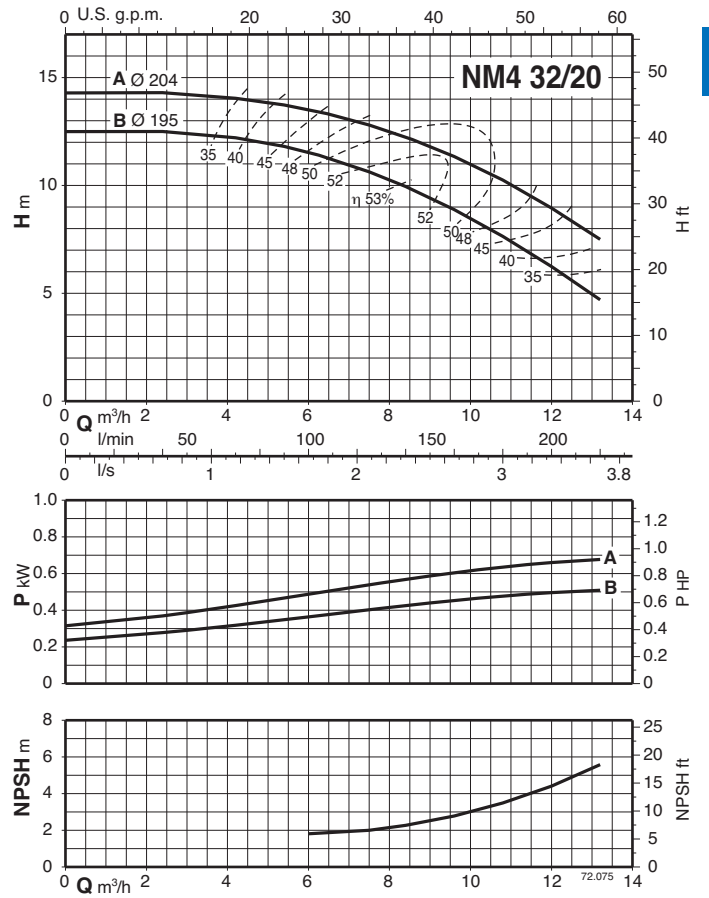
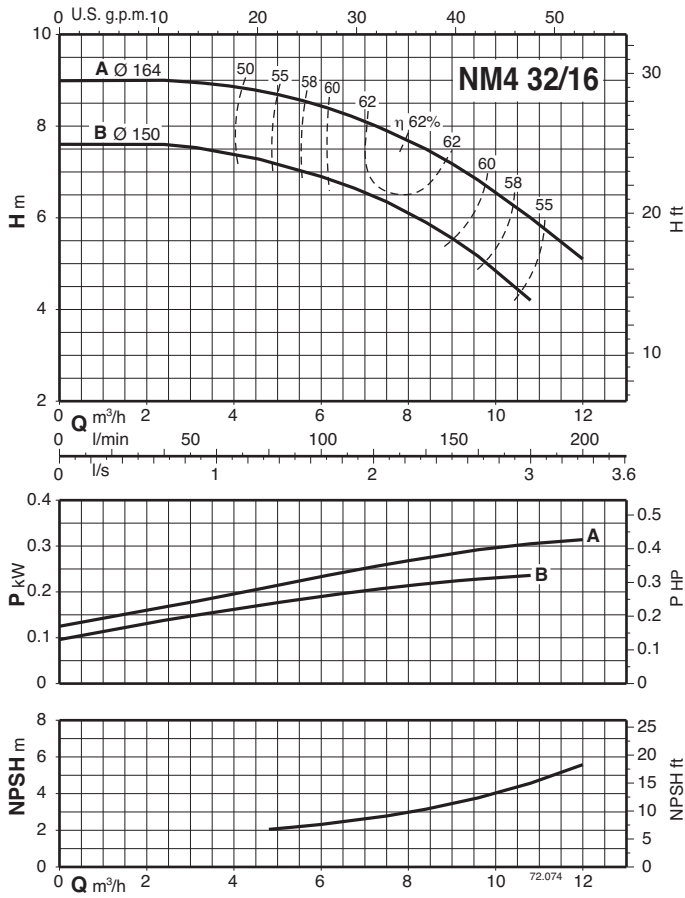

Характеристические кривые  $n \approx 1450$  об./мин.

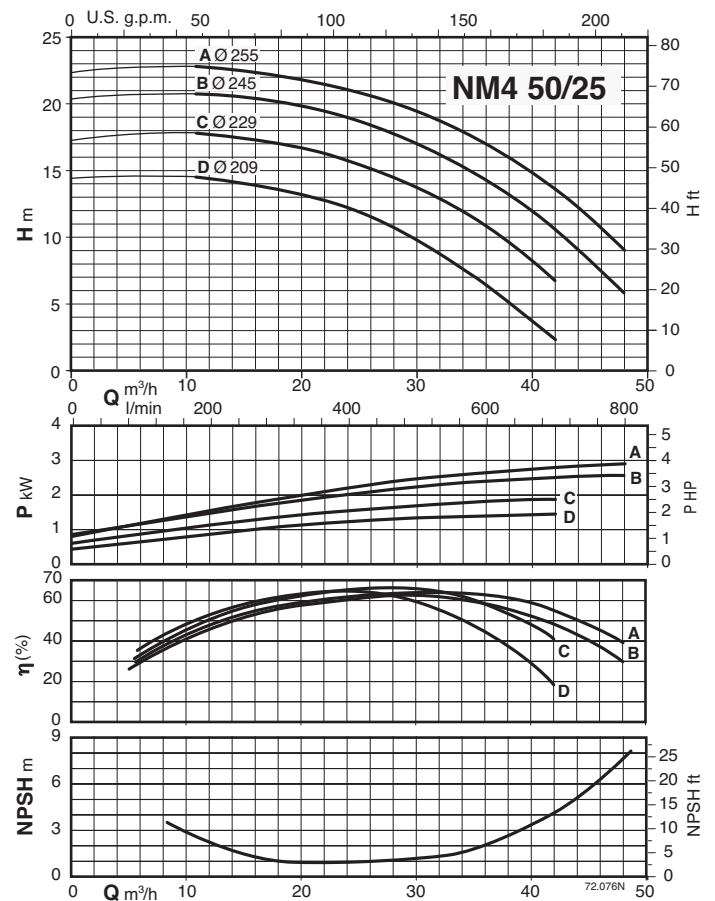
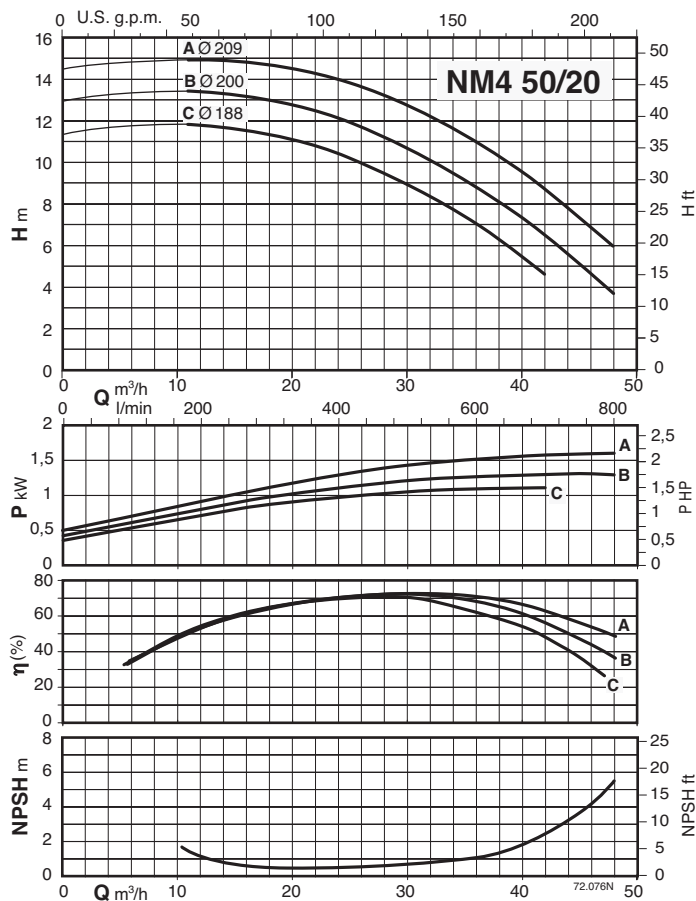
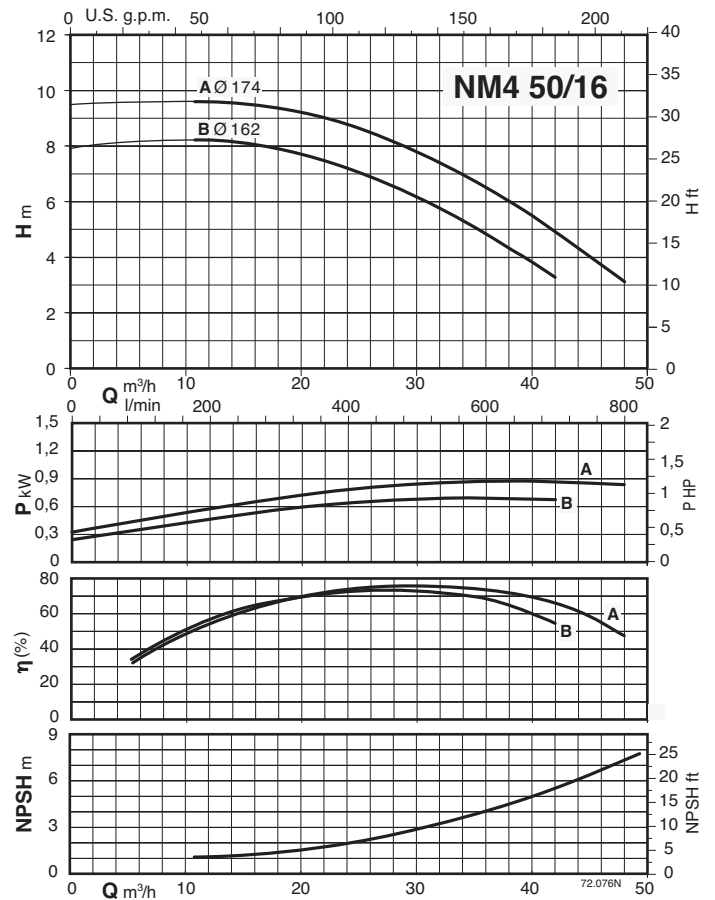
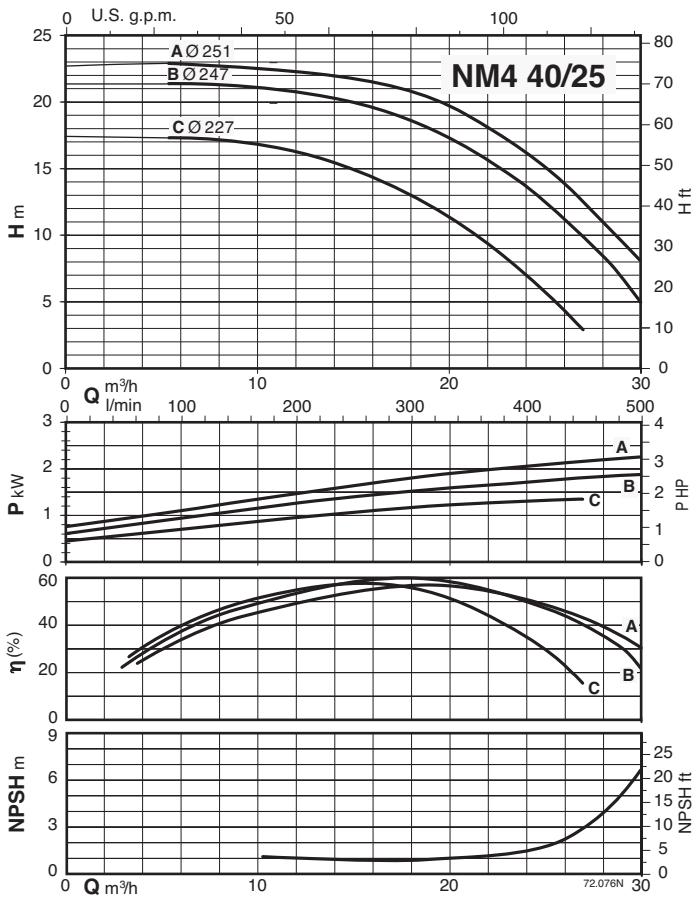

Характеристические кривые  $n \approx 1450$  об./мин.

3

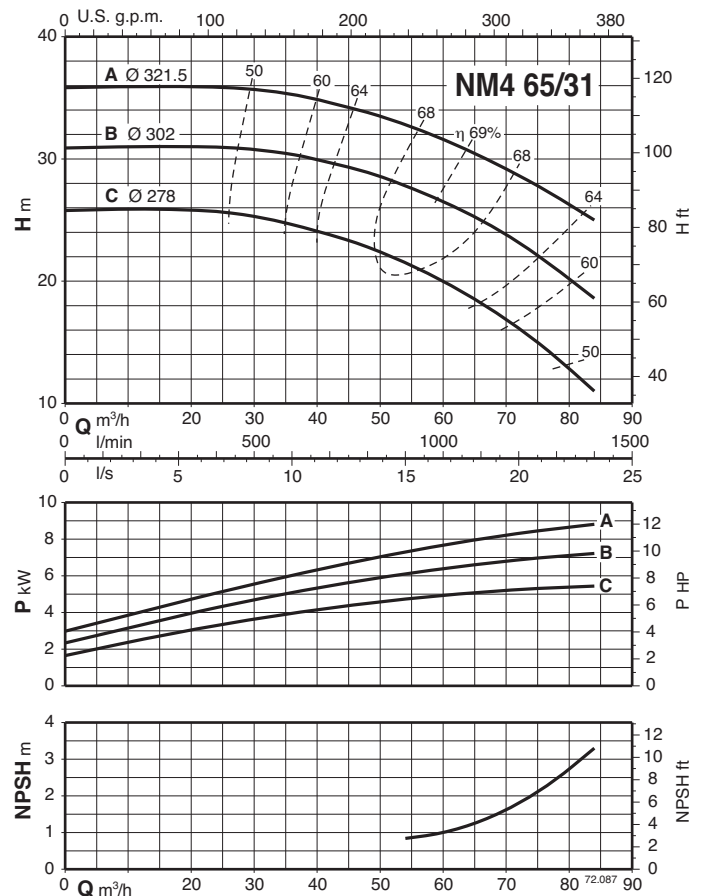
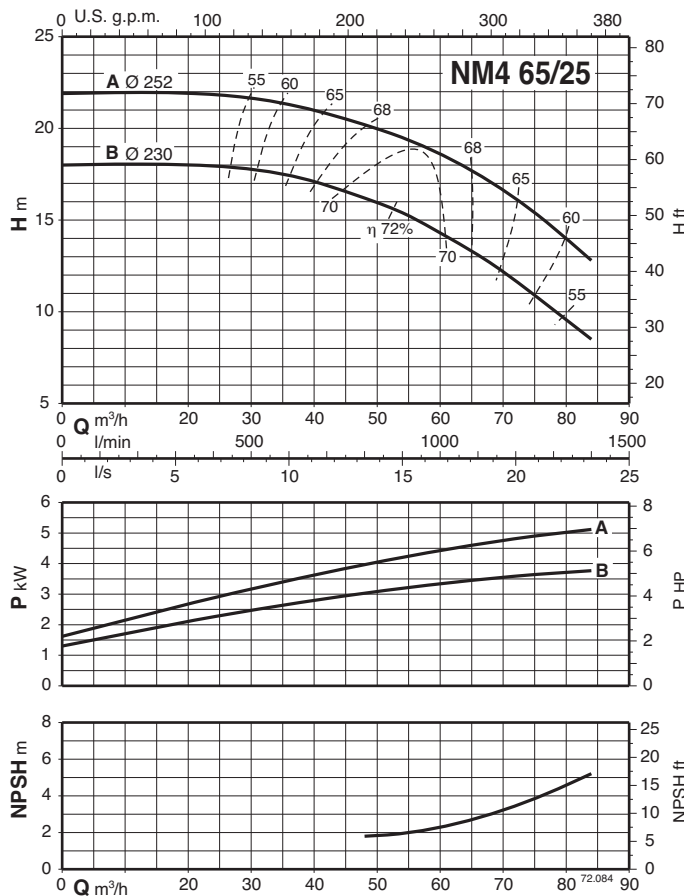
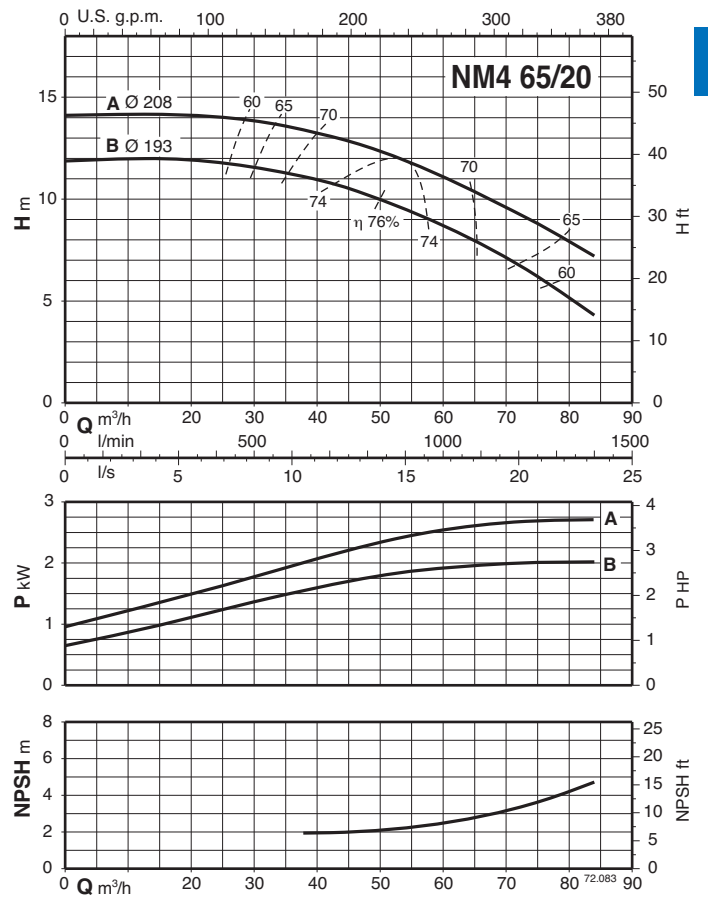
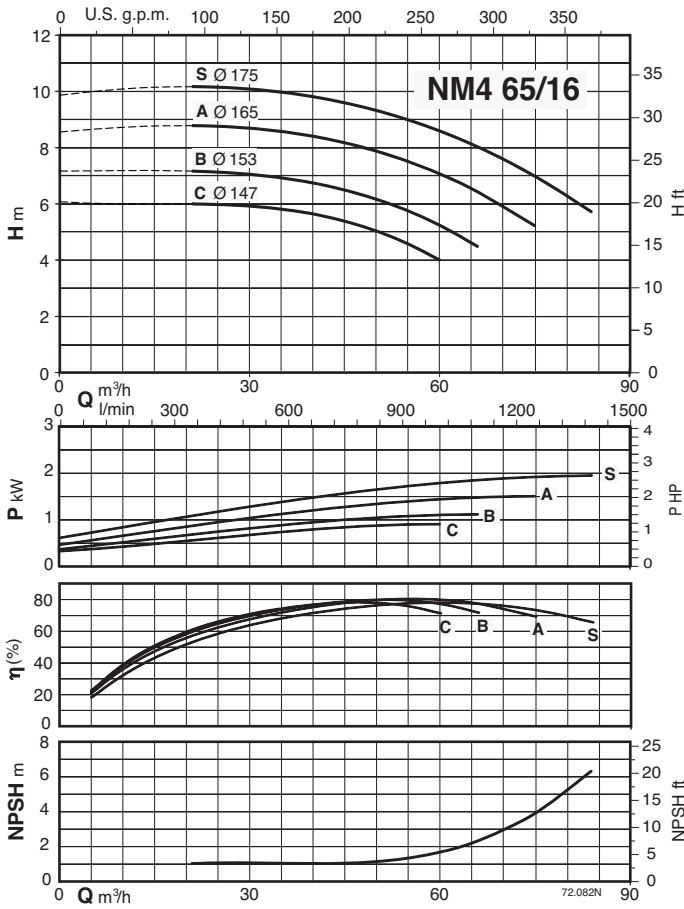

Характеристические кривые  $n \approx 1450$  об./мин.

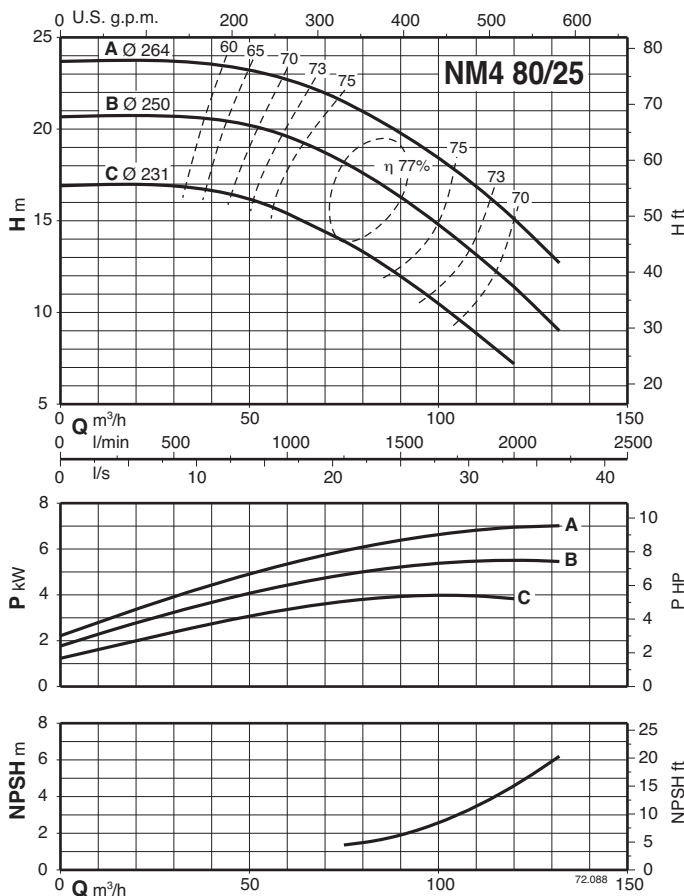
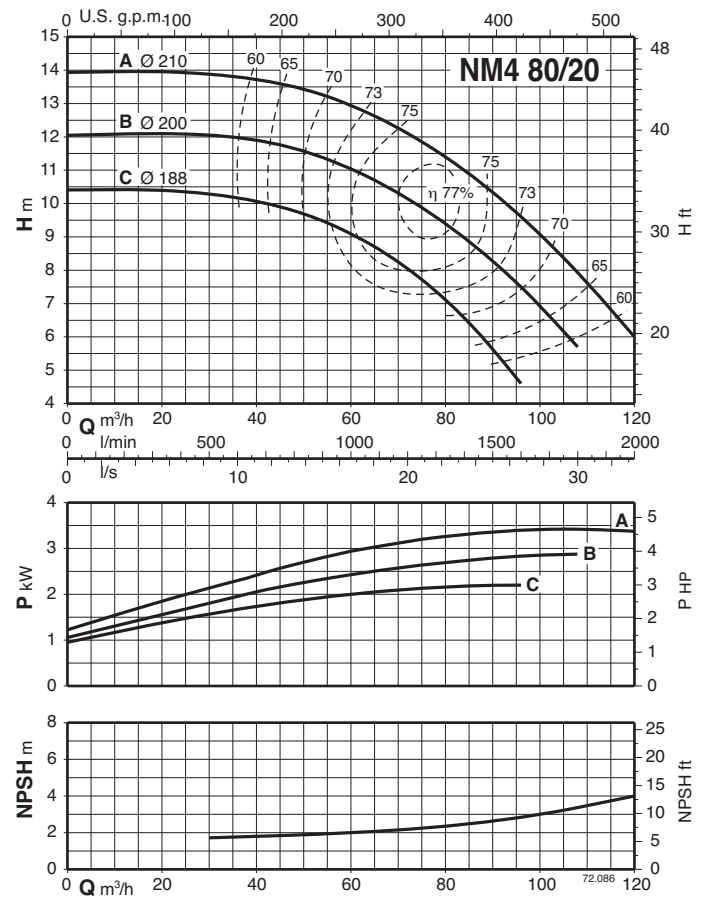
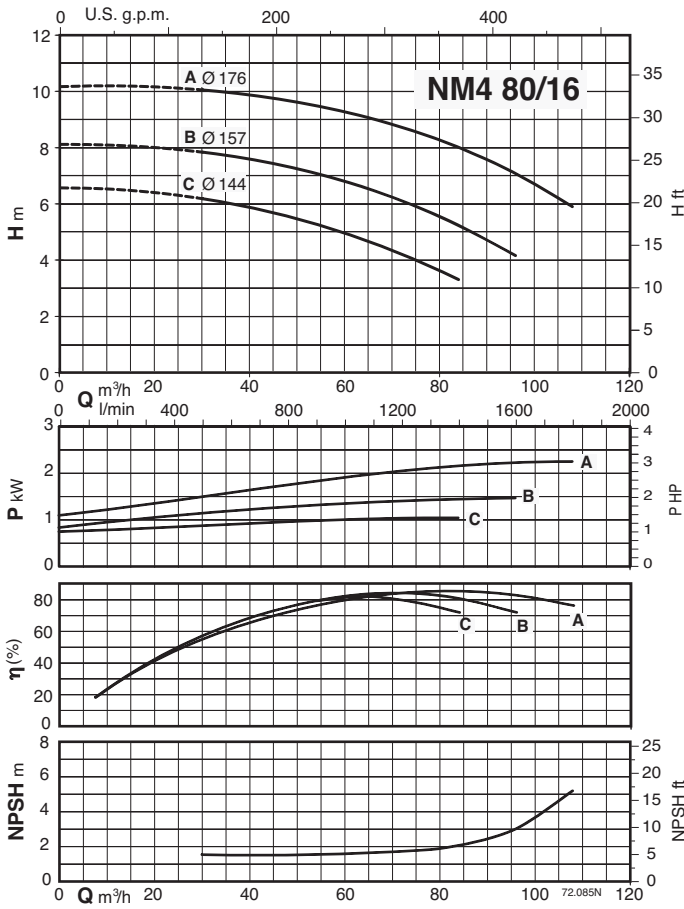



Характеристические кривые  $n \approx 1450$  об./мин.

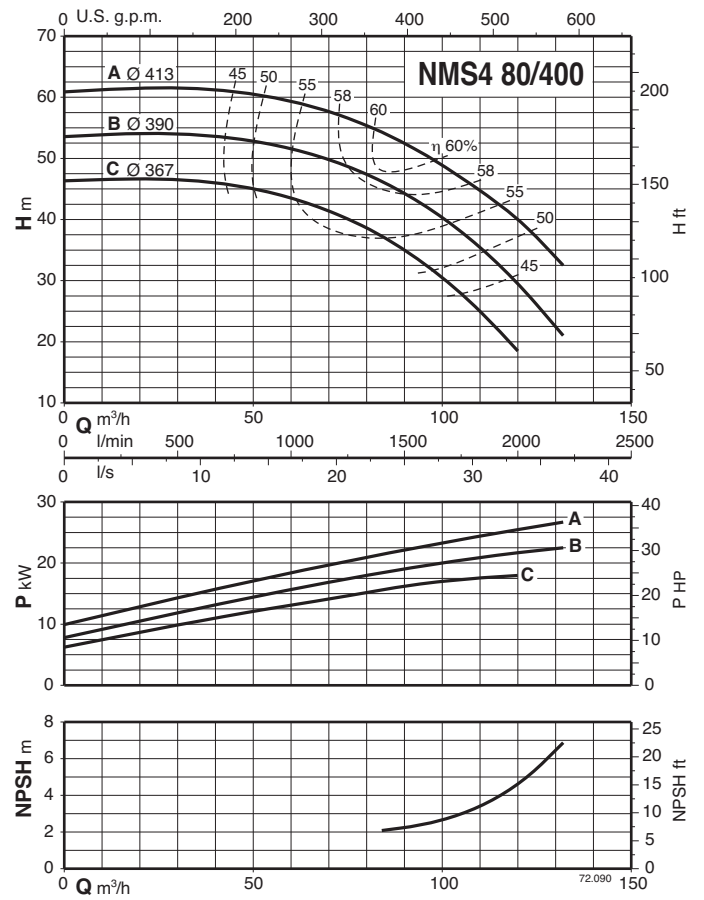
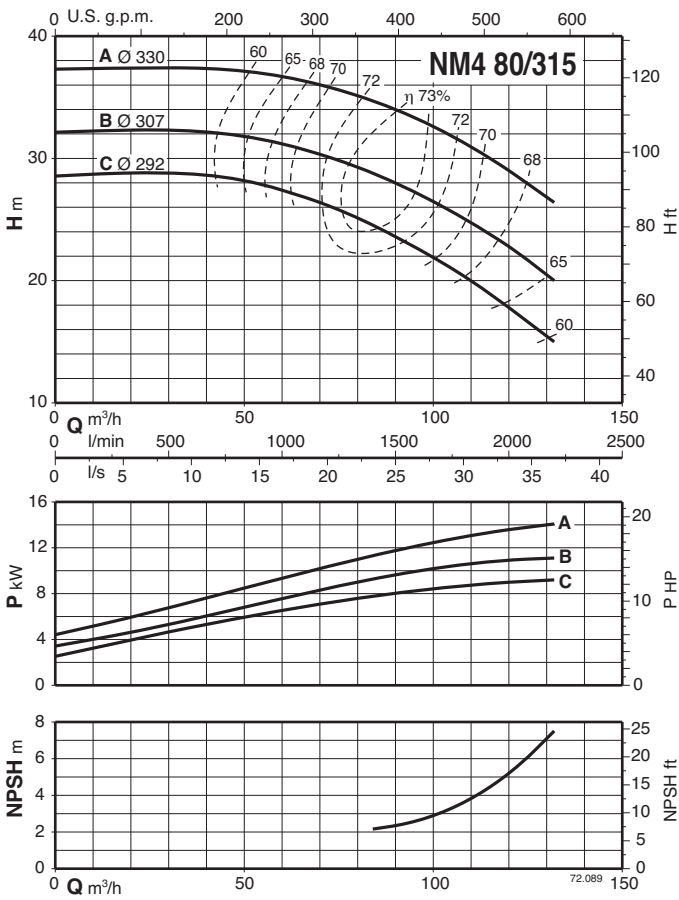

3

Характеристические кривые  $n \approx 1450$  об./мин.

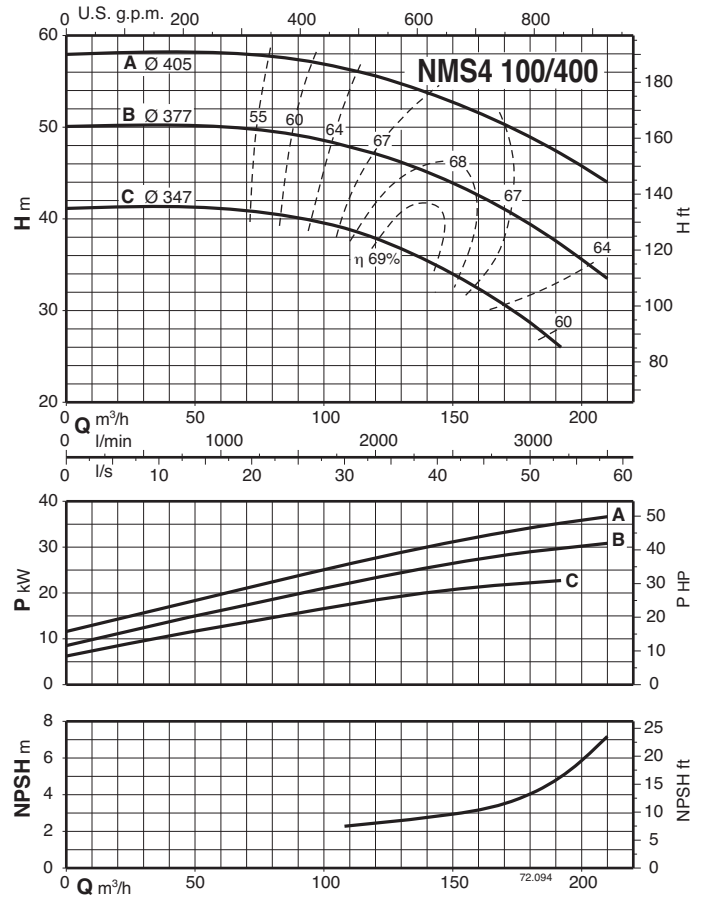
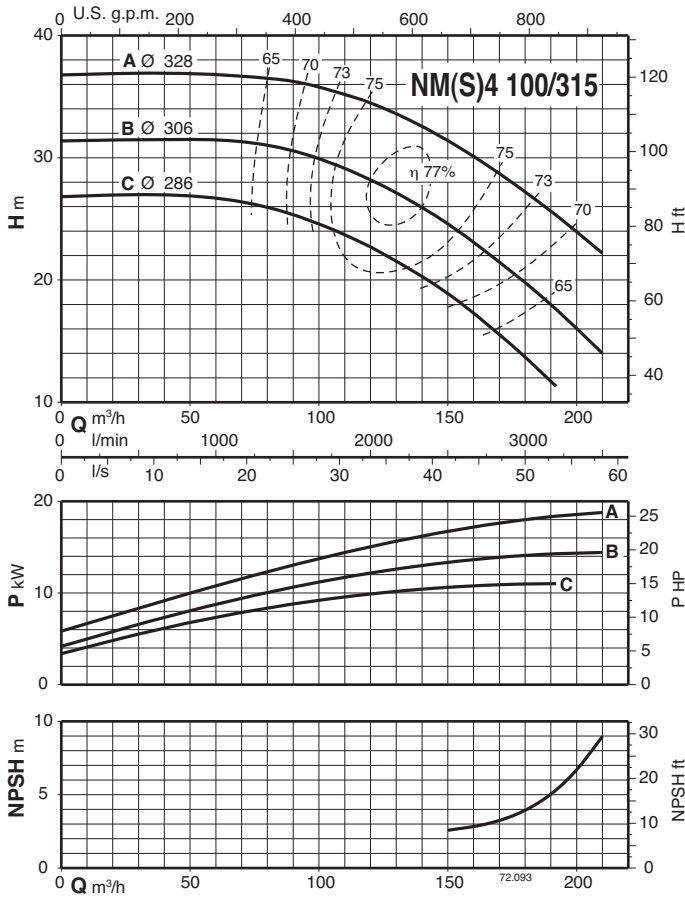
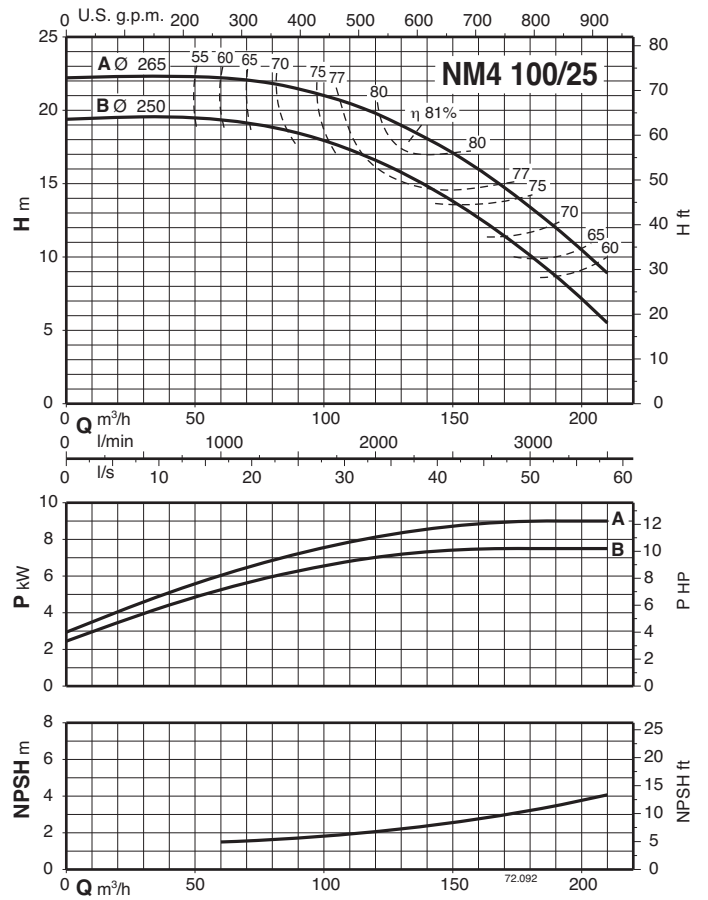
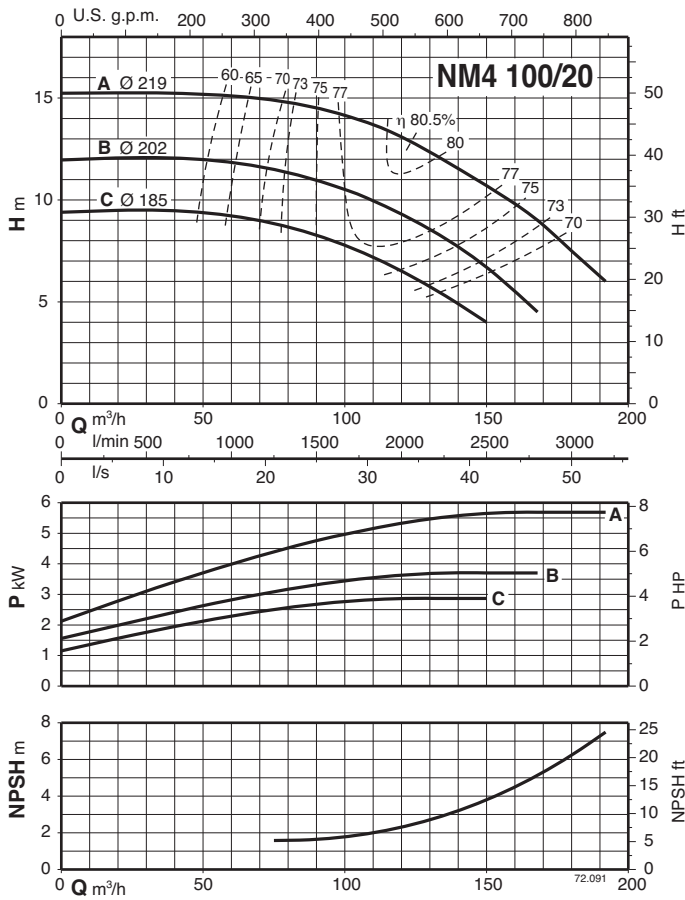

Характеристические кривые  $n \approx 1450$  об./мин.

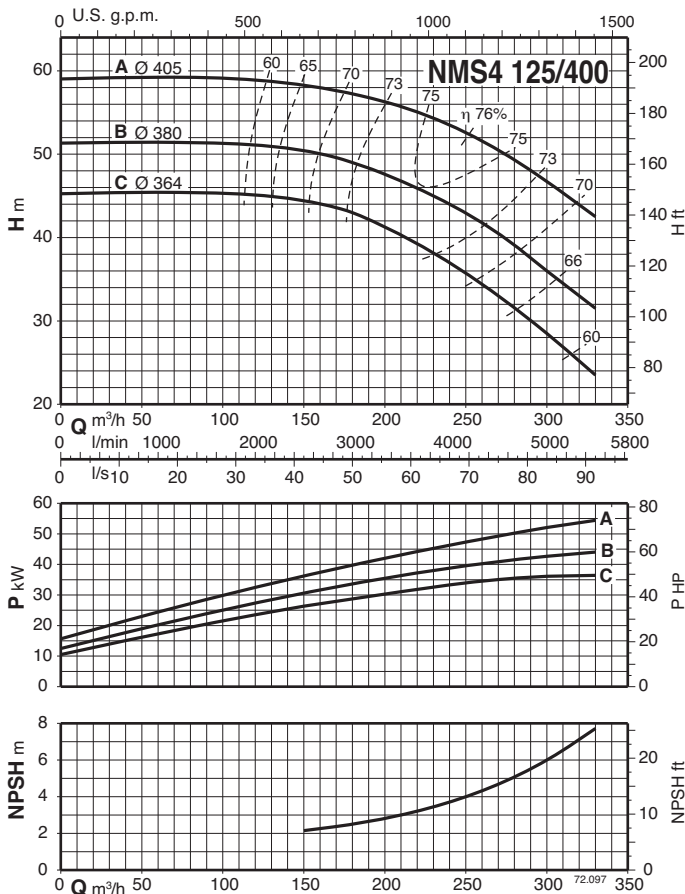
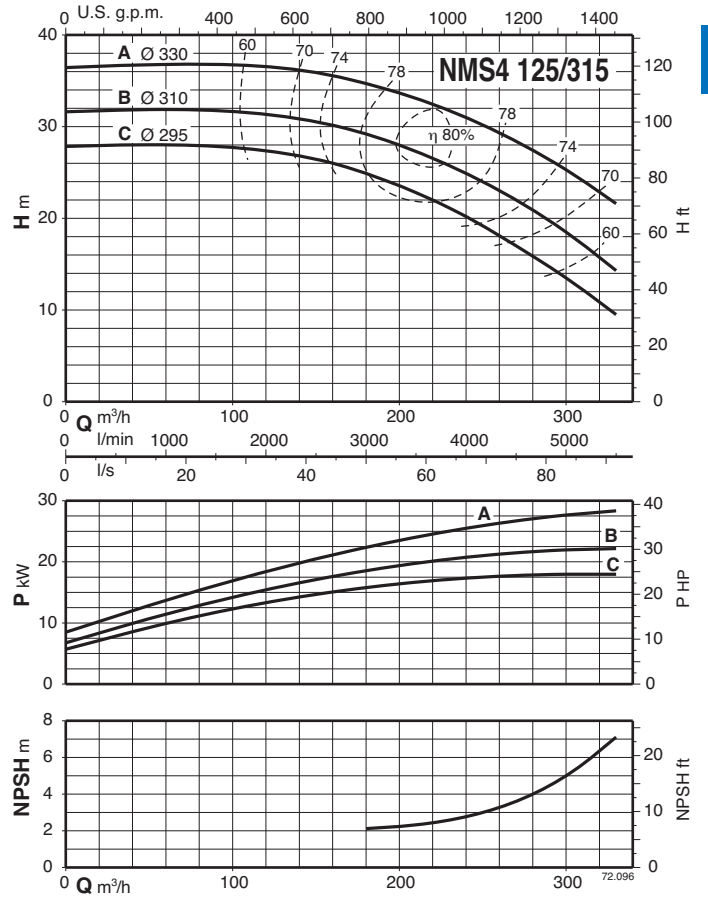
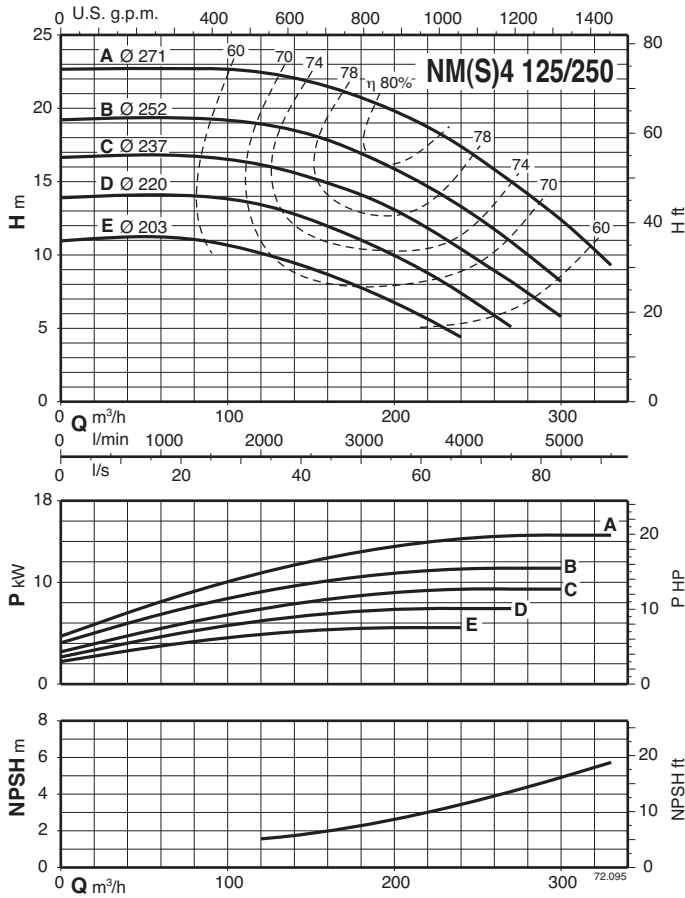

3

Характеристические кривые  $n \approx 1450$  об./мин.

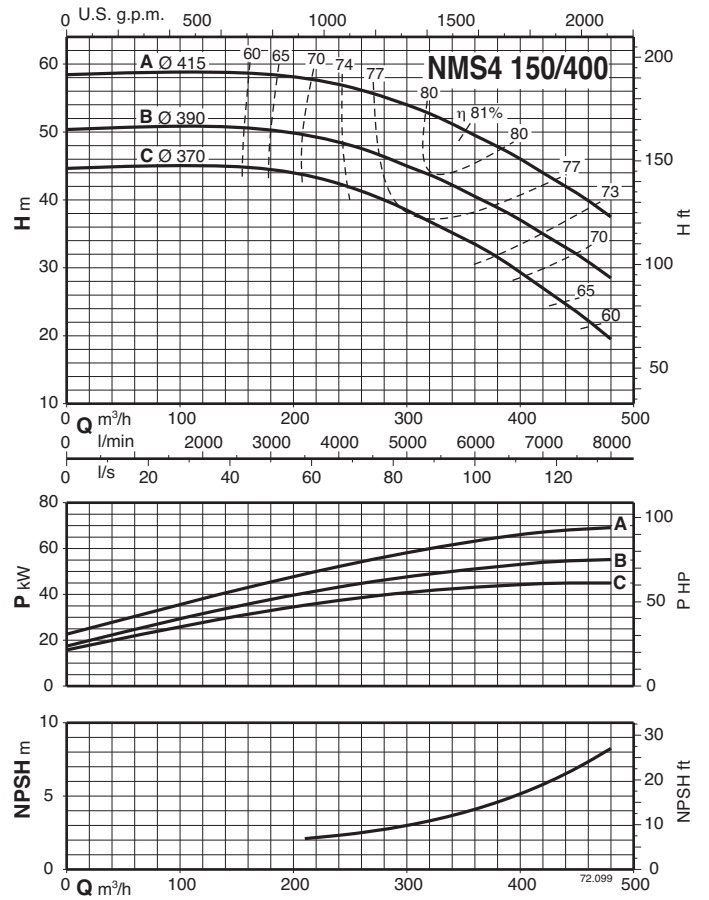
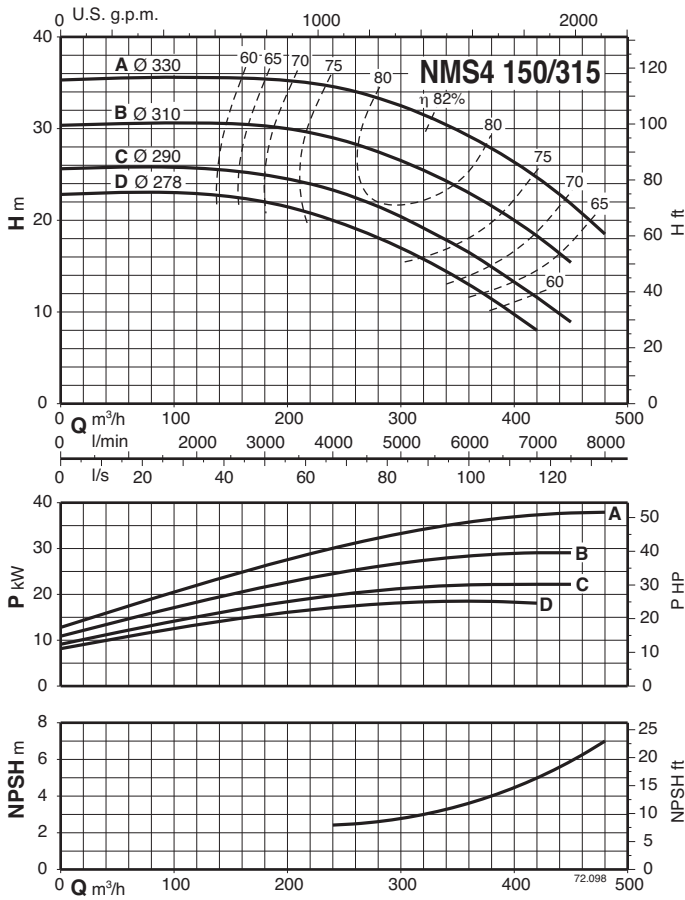

### Размеры и вес

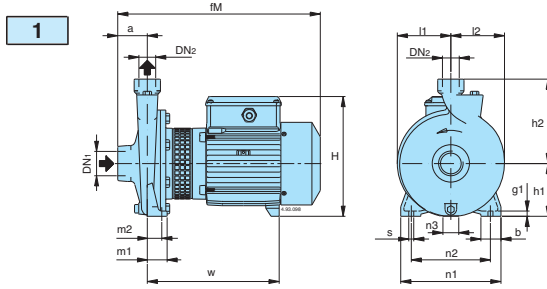

Стандартное исполнение

Рис.	NM4	DN1 ISO 228	DN2	MM																kg
				a	f	h1	h2	h3	m1	m2	n1	n2	n3	b	s	l1	l2	w	g	
1	NM4 25/12A/A	G 1 1/2	G 1	56	313	90	140	199	37,5	27,5	170	130	9	38	9,5	85	88	250	10	13,5
	NM4 25/160AE-BE			56	380	100	160	228	37,5	27,5	190	150	30	38	9,5	102	102	250	10	17,5
	NM4 25/200A/B-B/A-C/A			63	385	125	180	253	45	32,5	245	200	49	45	11,5	125	125	250	11	27-23-21,5

Исполнение из бронзы B-NM4

Рис.	B-NM4	DN1 ISO 228	DN2	MM																kg
				a	f	h1	h2	h3	m1	m2	n1	n2	n3	b	s	l1	l2	w	g	
1	B-NM4 25/160AE-BE	G 1 1/2	G 1	56	380	100	160	228	37,5	27,5	190	150	30	38	9,5	102	102	250	10	19-19
	B-NM4 25/200A/B-B/A-C/A			63	400	125	180	253	45	32,5	245	200	49	45	11,5	125	125	250	11	29-25-23



Рис.	B-NM4	DN1	DN2	MM																						kg				
				a	fM	h1	h2	H	h4	m1	m2	n1	n2	n3	n5	w1	b	b1	s	s1	l1	l2	w	w4	w5		g1	g2		
2	B-NM4 32/16A-B	50	32	80	410	132	160	260	-	100	70	240	190	47	-	-	50	-	14	-	120	120	255	-	-	12	-	38-38		
	B-NM4 32/20A/A-B	50	32	80	410	160	180	288	-	100	70	240	190	62	-	-	50	-	14	-	140	140	255	-	-	12	-	45-41		
	B-NM4 40/16A/A-B-C	65	40	80	410	132	160	260	-	100	70	240	190	47	-	-	50	-	14	-	119	119	255	-	-	12	-	43-40-38		
	B-NM4 40/20A/A-B/A	65	40	100	470	160	180	288	-	100	70	265	212	62	-	-	50	-	14	-	140	140	255	-	-	12	-	55-55		
3	B-NM4 40/25A/B-B-C/B	65	40	100	535	190	225	318	10	125	95	320	250	-	140	15	65	54	14	10	12	175	175	156	205	175	250	-	6	73-73
	B-NM4 40/25A/B				560		350	190																						190
2	B-NM4 50/16A/A-B/A	65	50	100	470	160	180	288	-	100	70	265	212	62	-	-	50	-	14	-	127	141	255	-	-	12	-	55-55		
	B-NM4 50/25C/B-D/A				535		350	190																					225	318
3	B-NM4 50/25A/B-B/B	65	50	100	535	190	225	318	10	125	95	320	250	-	140	15	65	54	14	10	12	175	175	156	205	175	250	-	6	105-92
	B-NM4 50/25A/B				560		350	190																						225
2	B-NM4 65/16B/B-C/B	80	65	100	470	160	200	288	-	125	95	280	212	62	-	-	65	-	14	-	150	172	255	300	-	-	15	-	63-63	
	B-NM4 65/16A/B-S				495		306	200																					288	306

Фланцы PN 10, EN 1092-2

Рис.	B-NMS4	DN1	DN2	MM																						kg
				a	fM	h1	h2	H	m1	m2	n1	n2	n5	w1	b	b1	s	s1	l1	l2	w	m4	m5	g2		
4	B-NMS4 80/315A/A-B/A	100	80	125	948	250	315	457	160	120	400	315	254	20	80	60	18	15	220	232	271	435	395	6		
	B-NMS4 80/400C/A	125	80	125	974	280	355	542	160	120	435	355	279	25	80	70	18	15	268	268	318	520	435	6		
	B-NMS4 80/400B/A	125	80	125	1025	280	355	542	160	120	435	355	279	25	80	70	18	15	268	268	318	520	435	6		
	B-NMS4 80/400A/A	125	80	125	1025	280	355	580	160	120	435	355	318	25	80	83	18	19	268	268	334	540	455	6		
	B-NMS4 100/315B/A-C/A	125	100	140	963	250	315	457	160	120	400	315	254	20	80	60	18	15	230	250	271	435	395	6	300-282	
	B-NMS4 100/315A/A	125	100	140	984	250	315	512	160	120	400	315	279	25	80	70	18	15	230	250	312	432	382	6		
	B-NMS4 100/400C/A	125	100	140	1040	280	355	542	200	150	500	400	279	25	100	70	22	15	268	280	318	520	435	6		
	B-NMS4 100/400B/A	125	100	140	1040	280	355	580	200	150	500	400	318	25	100	83	22	19	268	280	334	540	455	6		
	B-NMS4 100/400A/A	125	100	140	1139	280	355	605	200	150	500	400	356	55	100	103	22	19	268	280	384	540	460	8		
	B-NMS4 125/250A/A-B/A	150	125	140	951	250	355	457	160	120	400	315	254	20	80	60	18	15	235	268	259	435	395	6	276-261	
	B-NMS4 125/315C/A	150	125	140	989	280	355	542	200	150	500	400	279	25	100	70	22	15	247	278	318	520	435	6		
	B-NMS4 125/315B/A	150	125	140	1040	280	355	542	200	150	500	400	279	25	100	70	22	15	247	278	318	520	435	6	378	
	B-NMS4 125/315A/A	150	125	140	1040	280	355	580	200	150	500	400	318	25	100	83	22	19	247	278	334	540	455	6		
	B-NMS4 125/400C/A	150	125	140	1139	315	400	640	200	150	500	400	356	25	100	103	22	19	280	305	409	540	461	8		
	B-NMS4 125/400B/A	150	125	140	1199	315	400	640	200	150	500	400	356	25	100	103	22	19	280	305	409	540	461	8		
	B-NMS4 125/400A/A	150	125	140	1307	315	400	707	200	150	500	400	406	25	100	100	22	24	280	305	454	540	461	8		
B-NMS4 150/315D/A	200	150	160	1009	280	400	542	200	150	550	450	279	25	100	70	22	15	260	298	318	520	435	6			
B-NMS4 150/315C/A	200	150	160	1060	280	400	542	200	150	550	450	279	25	100	70	22	15	260	298	318	520	435	6			
B-NMS4 150/315B/A	200	150	160	1060	280	400	580	200	150	550	450	318	25	100	83	22	19	260	298	334	540	455	6			
B-NMS4 150/315A/A	200	150	160	1159	280	400	605	200	150	550	450	356	55	100	103	22	19	260	298	384	540	460	8			
B-NMS4 150/400C/A	200	150	160	1219	315	450	640	200	150	550	450	356	25	100	103	22	19	295	328	409	540	461	8			
B-NMS4 150/400B/A	200	150	160	1277	315	450	707	200	150	550	450	406	25	100	100	22	24	295	328	404	540	461	8			
B-NMS4 150/400A/A	200	150	160	1280	315	450	747	200	150	550	450	457	45	100	100	22	24	295	328	432	625	535	6			

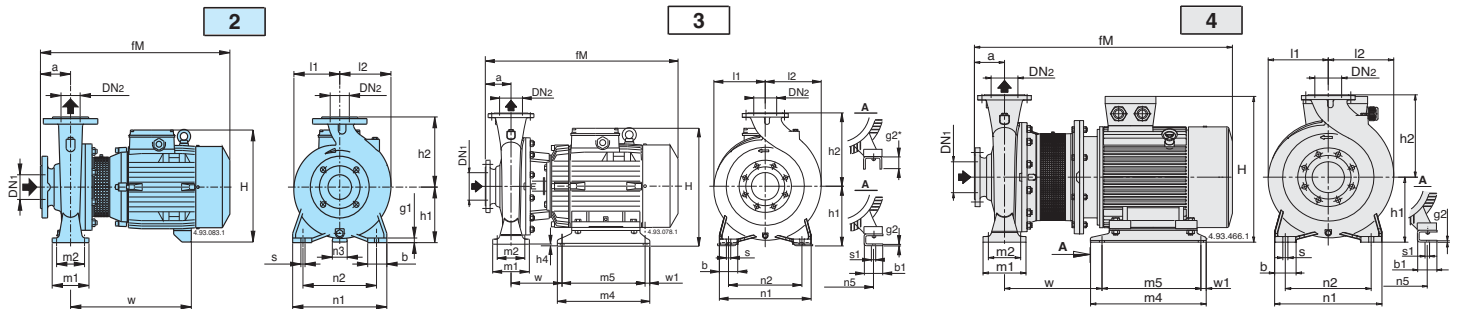
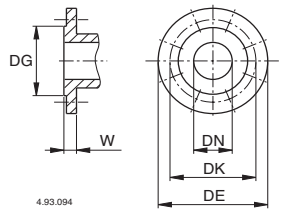

MM						
DN	DG	DK	DE	Отверстия N°	Ø	W
32	76	100	140	4	19	18
40	84	110	150	4	19	18
50	99	125	165	4	19	20
65	118	145	185	4	19	20
80	132	160	200	8	19	22
100	156	180	220	8	19	24
125	184	210	250	8	19	24
150	211	240	285	8	23	26
200	266	295	340	8	23	30

### Размеры и вес

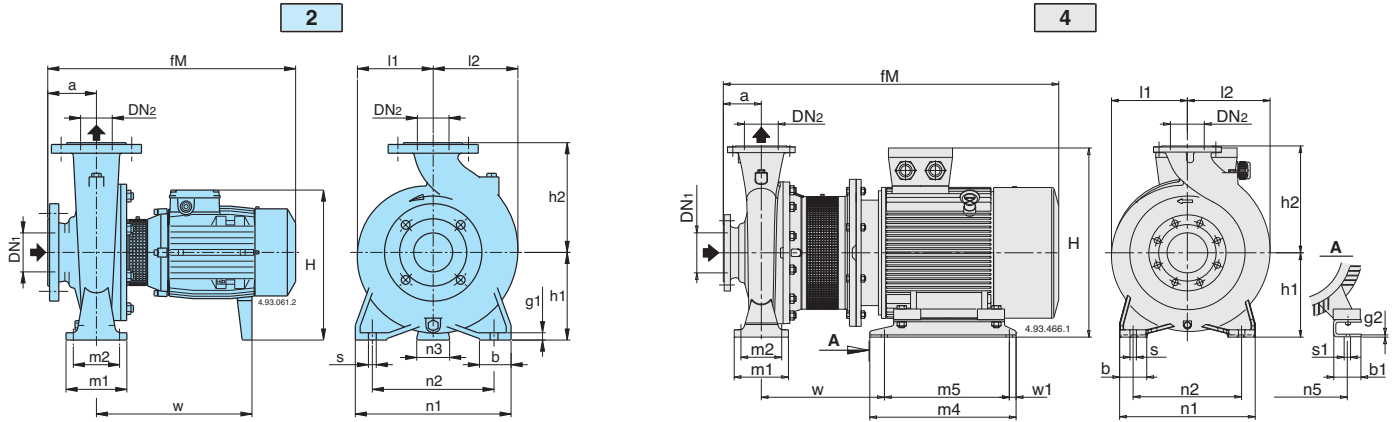

Стандартное исполнение

Фланцы PN 10, EN 1092-2

Рис.	NM4	мм																				kg					
		DN1	DN2	a	fM	h1	h2	H	h4	m1	m2	n1	n2	n3	n5	w1	b	b1	s	s1	l1		l2	w	m4	m5	g1
2	NM4 32/16AE-BE	50	32	80	410	132	160	260	-	100	70	240	190	47	-	50	-	14	-	120	120	255	-	-	12	-	30,5-30
	NM4 32/20A/A-BE	50	32	80	410	160	180	288	-	100	70	240	190	62	-	50	-	14	-	140	140	255	-	-	12	-	38-34,5
	NM4 40/16A/B-B/A-C/A	65	40	80	410	132	160	268	-	100	70	240	190	47	-	50	-	14	-	119	119	255	-	-	12	-	37-33-31
	NM4 40/20A/A-B/A	65	40	100	470	160	180	288	-	100	70	265	212	62	-	50	-	14	-	140	140	255	-	-	12	-	41-40,5
	NM4 40/25B/B-C/B	65	40	100	495	180	225	308	-	125	95	320	250	60	-	65	-	14	-	175	175	300	-	-	15	-	66,5-62
	NM4 40/25A/B				525			340														330					78
	NM4 50/16A/B-B/B	65	50	100	470	160	180	288	-	100	70	265	212	62	-	50	-	14	-	127	141	255	-	-	12	-	40-39,5
	NM4 50/20C/B	65	50	100	480	160	200	288	-	100	70	265	212	62	-	50	-	14	-	140	153	265	-	-	14	-	44,5
	NM4 50/20A/B-B/B				505			60						310								57-52,5					
	NM4 50/25C/B-D/A	65	50	100	490	180	225	308	-	125	95	320	250	60	-	65	-	14	-	175	175	300	-	-	15	-	68
	NM4 50/25A/B-B/B				530			340														330					85,5-78
	NM4 65/16B/B-C/B	80	65	100	470	160	200	288	-	125	95	280	212	62	-	65	-	14	-	150	172	255	-	-	15	-	48-48
	NM4 65/16A/B				495			340						300								54,5					
	NM4 65/20B/A	80	65	100	505	180	225	308	-	125	95	320	250	60	-	65	-	14	-	155	175	310	-	-	15	-	61
	NM4 65/20A/A				525			340														330					73,5
	NM4 65/25B/A	80	65	100	540	200	250	360	-	160	120	360	280	60	-	80	-	18	-	175	190	345	-	-	18	-	97
	NM4 65/25A/B				645			385														405					116
	NM4 65/31C/B	80	65	125	670	225	280	410	-	160	120	400	315	75	-	80	-	18	-	220	220	405	-	-	20	-	164-153
	NM4 65/31A/B-B/B				745			385														465					176
	NM4 80/16C/B	100	80	125	520	180	225	288	-	125	95	320	250	62	-	65	-	14	-	165	193	255	-	-	15	-	53
	NM4 80/16A/B-B/B				520			308														300					65,5-61
	NM4 80/20C/A	100	80	125	540	180	250	308	-	125	95	345	280	60	-	65	-	14	-	170	194	320	-	-	15	-	74,5
	NM4 80/20A/A-B/A				560			340														340					91-82
	NM4 80/25C/A	100	80	125	565	200	280	360	-	160	120	400	315	60	-	80	-	18	-	191	210	335	-	-	20	-	102
NM4 80/25B/B	670				385			465														124					
NM4 80/25A/B	100	80	125	745	200	280	385	-	160	120	400	315	60	-	80	-	18	-	191	210	335	-	-	20	-	135	
NM4 80/31C/B				745			385														465					135	
NM4 80/31A/B	100	80	125	745	250	315	435	-	160	120	400	315	90	-	80	-	18	-	220	232	465	-	-	20	-	181	
NM4 80/31A-B	100	80	125	787	260	315	466	10	160	120	400	315	-	254	20	80	74	18	14	220	232	147	435	395	-	6	269-248
NM4 100/20B/A-C/A	125	100	125	565	200	280	360	-	160	120	360	280	60	-	80	-	18	-	180	212	330	-	-	20	-	99-90	
NM4 100/20A/B				665			385														400					109	
NM4 100/25A/B-B/B	125	100	140	760	225	280	410	-	160	120	400	315	75	-	80	-	18	-	205	233	465	-	-	20	-	152-143	
NM4 100/31B-C	125	100	140	802	260	315	466	10	160	120	400	315	-	254	20	80	74	18	14	230	250	147	435	395	-	6	280-261
NM4 125/25E/B	150	125	140	685	250	355	435	-	160	120	400	315	90	-	80	-	18	-	235	268	405	-	-	20	-	149	
NM4 125/25C/B-D/B				735			465														465					173-161	
NM4 125/25A-B	150	125	140	802	260	355	466	10	160	120	400	315	-	254	20	80	74	18	14	235	268	147	435	395	-	6	261-243

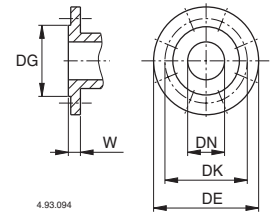

мм						
DN	DG	DK	DE	Отверстия		W
				N°	Ø	
32	76	100	140	4	19	18
40	84	110	150	4	19	18
50	99	125	165	4	19	20
65	118	145	185	4	19	20
80	132	160	200	8	19	22
100	156	180	220	8	19	24
125	184	210	250	8	19	24
150	211	240	285	8	23	26
200	266	295	340	8	23	30

Рис.	NMS4	мм																				kg			
		DN1	DN2	a	fM	h1	h2	H	m1	m2	n1	n2	n5	w1	b	b1	s	s1	l1	l2	w		m4	m5	g2
4	NMS4 80/400C/A	125	80	125	974	280	355	542	160	120	435	355	279	25	80	70	18	15	268	268	318	520	435	6	339
	NMS4 80/400B/A	125	80	125	1025	280	355	542	160	120	435	355	279	25	80	70	18	15	268	268	318	520	435	6	355
	NMS4 80/400A/A	125	80	125	1025	280	355	580	160	120	435	355	318	25	80	83	18	19	268	268	334	540	455	6	413
	NMS4 100/315A/A	125	100	140	984	250	315	512	160	120	400	315	279	25	80	70	18	15	230	250	312	432	382	6	308
	NMS4 100/400C/A	125	100	140	1040	280	355	542	200	150	500	400	279	25	100	70	22	15	268	280	318	520	435	6	366
	NMS4 100/400B/A	125	100	140	1040	280	355	580	200	150	500	400	318	25	100	83	22	19	268	280	334	540	455	6	419
	NMS4 100/400A/A	125	100	140	1139	280	355	605	200	150	500	400	356	55	100	103	22	19	268	280	384	540	460	8	506
	NMS4 125/315C/A	150	125	140	989	280	355	542	200	150	500	400	279	25	100	70	22	15	247	278	318	520	435	6	331
	NMS4 125/315B/A	150	125	140	1040	280	355	542	200	150	500	400	279	25	100	70	22	15	247	278	318	520	435	6	350
	NMS4 125/315A/A	150	125	140	1040	280	355	580	200	150	500	400	318	25	100	83	22	19	247	278	334	540	455	6	409
	NMS4 125/400C/A	150	125	140	1139	315	400	640	200	150	500	400	356	25	100	103	22	19	280	305	409	540	461	8	524
	NMS4 125/400B/A	150	125	140	1199	315	400	640	200	150	500	400	356	25	100	103	22	19	280	305	409	540	461	8	-
	NMS4 125/400A/A	150	125	140	1307	315	400	707	200	150	500	400	406	25	100	100	22	24	280	305	454	540	461	8	665
	NMS4 150/315D/A	200	150	160	1009	280	400	542	200	150	550	450	279	25	100	70	22	15	260	298	318	520	435	6	349
	NMS4 150/315C/A	200	150	160	1060	280	400	542	200	150	550	450	279	25	100	70	22	15	260	298	318	520	435	6	374
	NMS4 150/315B/A	200	150	160	1060	280	400	580	200	150	550	450	318	25	100	83	22	19	260	298	334	540	455	6	421
	NMS4 150/315A/A	200	150	160	1159	280	400	605	200	150	550	450	356	55	100	103	22	19	260	298	384	540	460	8	501
	NMS4 150/400C/A	200	150	160	1219	315	450	640	200	150	550	450	356	25	100	103	22	19	295	328	409	540	461	8	594
	NMS4 150/400B/A	200	150	160	1277	315	450	707	200	150	550	450	406	25	100	100	22	24	295	328	404	540	461	8	681
	NMS4 150/400A/A	200	150	160	1280	315	450	747	200	150	550	450	457	45	100	100	22	24	295	328	432	625	535	6	845

## NM4

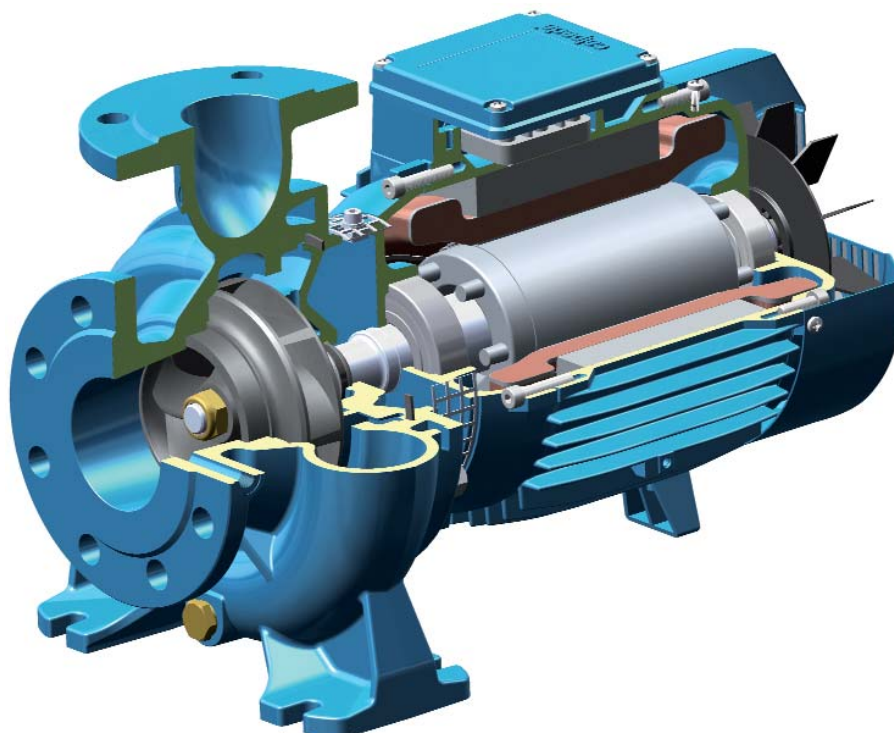

### **ГИДРАВЛИКА НА ВЫСШЕМ УРОВНЕ**

Геометрия рабочего колеса и корпуса насоса оптимизированы для достижения максимальной эффективности и высокой мощности всасывания.

### **ГИБКОСТЬ**

Возможность выбора материала (чугуна или бронзы) для части, контактирующей с жидкостью, что позволяет использовать насосы с жидкостями различной природы.

### **КОМПАКТНЫЙ ДИЗАЙН**

Компактная конструкция позволяет легко устанавливать устройство в ограниченном пространстве.

### **ЭКСКЛЮЗИВНЫЙ ДИЗАЙН**

Запатентованная защищающая решетка предотвращает контакт с вращающимися частями насоса, обеспечивая таким образом безопасность для пользователей, и позволяет проводить проверку уплотнения.

### **НАДЕЖНОСТЬ**

Параметры подшипников и вала разработаны таким образом, чтобы обеспечивать снижение напряжения для достижения высокой надежности при любых условиях эксплуатации.

Вид в разрезе

## NMS4

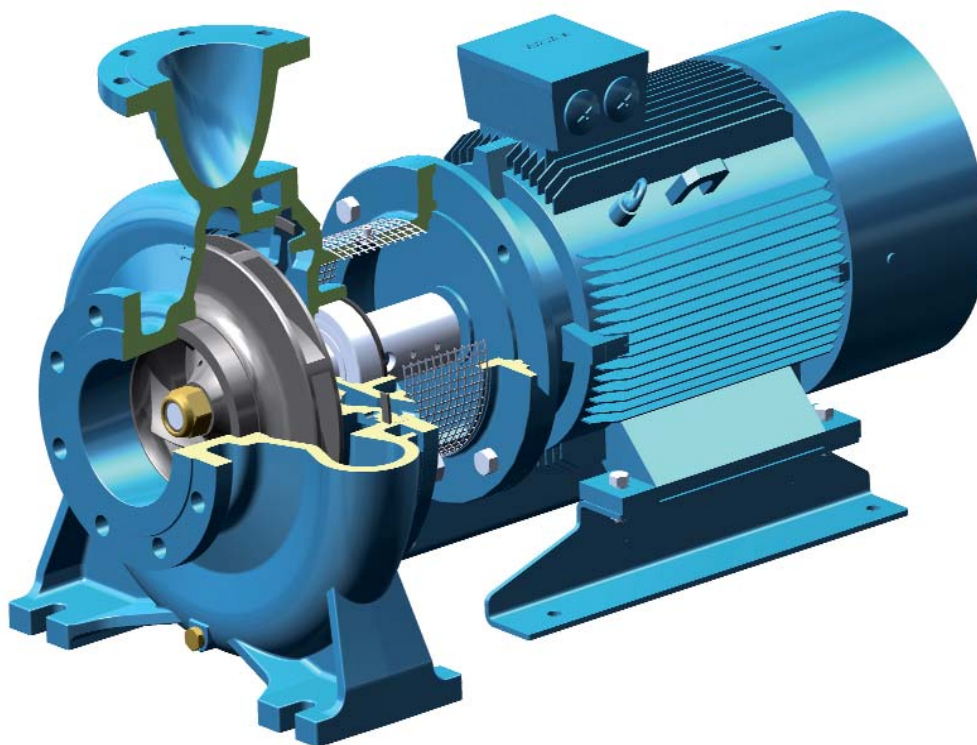

### ГИДРАВЛИКА НА ВЫСШЕМ УРОВНЕ

Геометрия рабочего колеса и корпуса насоса оптимизированы для достижения максимальной эффективности и высокой мощности всасывания.

### ГИБКОСТЬ

Возможность выбора материала (чугуна или бронзы) для части, контактирующей с жидкостью, что позволяет использовать насосы с жидкостями различной природы. Отдельная от соединения крышка корпуса насоса обеспечивает более легкое техническое обслуживание.

### НОВАЯ КОНСТРУКЦИЯ КОРПУСА

Соединительная втулка включает упорный подшипник со стороны гидравлической части, который гарантирует отсутствие дополнительной нагрузки на подшипники двигателя. Фланец имеет размер для спаривания со стандартными двигателями В35.

### ЭКСКЛЮЗИВНЫЙ ДИЗАЙН

Запатентованная защищающая решетка предотвращает контакт с вращающимися частями насоса, обеспечивая таким образом безопасность для пользователей, и позволяет проводить проверку.

### УПРОЩЕННАЯ ПРОЦЕДУРА ТЕХНИЧЕСКОГО ОБСЛУЖИВАНИЯ ДВИГАТЕЛЕЙ

Наличие упорного подшипника для гидравлической части позволяет легко разбирать двигатель, облегчая таким образом техническое обслуживание и устраняя риск повреждения гидравлической части.